

MAGYAR
TRIATLON SZÖVETSÉG

VERSENYSZABÁLYZAT 2021.

MTSZ TITKÁRSÁG

Székhely: 1104 Budapest, Sibrik Miklós u. 76-78

Telefon/Fax: 30/645-2750

E-mail: technikai@triatlon.hu

Honlap: www.triatlon.hu

BEVEZETÉS

Ez a szabályzat a Magyar Triatlon Szövetség (MTSZ) alapszabálya szerint, azzal és a hatályos jogrendszerrel összhangban készült. E szabályzatban foglaltak túlnyomó többsége a Nemzetközi Triatlon Szövetség (World Triathlon) szabályaira támaszkodik, hozzáillesztve azt a hazai viszonyokhoz, lehetőségekhez és követelményekhez.

A szabályzat apró betűvel szedve tartalmazza a Magyar Triatlon Szövetség Technikai Bizottságának hivatalos állásfoglalását, útmutatását, a szabályok értelmezését. Ezek azonban nem részei a versenyszabályoknak, csupán annak megértését segítik elő.

A Versenyszabályzattal kapcsolatos javaslatokkal, kérdésekkel, bejelentésekkel kapcsolatban a Technikai Bizottság tagjaihoz, valamint a versenyek Vezető Versenybíróihoz, illetve Technikai Felügyelőihez fordulhattok személyesen, továbbá felvilágosítást kaphattok az MTSZ Titkárságán és a technikai@triatlon.hu e-mail címen.

Minden észrevételt előre is köszönök a Technikai Bizottság nevében:

A szerkesztő

TARTALOM

BEVEZETÉS	1
TARTALOM	2
ÁLTALÁNOS SZABÁLYOK	6
BEVEZETŐ RENDELKEZÉSEK	6
1. § [A szabályzat hatálya].....	6
2. § [Egyéb rendelkezések].....	7
ÉRTELMEZŐ RENDELKEZÉSEK	7
1. MEGHATÁROZÁSOK.....	7
3. § [Sportági meghatározások]	7
4. § [A versenyen való részvétel jogának biztosítása]	7
5. § [Személyi meghatározások].....	8
2. HIVATALOS SZERVEK ÉS SZEMÉLYEK	9
6. § [Hivatalos szervek]	9
7. § [Hivatalos személyek].....	9
A VERSENYEKKEL KAPCSOLATOS ÁLTALÁNOS RENDELKEZÉSEK	9
1. TECHNIKAI TÁJÉKOZTATÓ, RAJTLISTA ÉS EREDMÉNYLISTA.....	9
8. § [Technikai tájékoztató]	9
9. § [Rajtlista]	10
10. § [Eredménylista].....	10
2. EREDMÉNYEK	11
11. § [Eredmények érvényessége]	11
3. IDÓMÉRÉS ÉS HELYEZÉSEK	12
12. § [Idómérés].....	12
13. § [Helyezések eldöntése egyéni versenyeken].....	12
14. § [Helyezések eldöntése egyéni eredmények alapján számított csapatversenyeken].....	12
15. § [Helyezések eldöntése klubcsapatversenyeken]	12
16. § [Helyezések eldöntése váltócsapat-, illetve mix-váltócsapatversenyeken]	12
17. § [Limitidők].....	13
4. DÍJAZÁS ÉS EREDMÉNYHIRDETÉS	13
18. § [Eredményhirdetés].....	13
19. § [A versenyzők díjazása].....	13
5. KATEGÓRIÁK ÉS VERSENYTÁVOK	14
20. § [Kategóriába sorolás].....	14
21. § [Országos bajnokságok kiírása]	18
ÓVÁSI ELJÁRÁS	18
22. § [Az óvás benyújtása].....	18
23. § [Óvási bizottság].....	19
24. § [Óvási eljárás lefolytatása].....	19
25. § [Az óvási bizottság döntése].....	19
26. § [Az óvási döntéssel szembeni jogorvoslat].....	20
RENDKÍVÜLI ESEMÉNYEK.....	20
27. § [Rendkívüli esemény bekövetkezése].....	20
28. § [A verseny leállítása esetén alkalmazandó szabályok]	20
29. § [Felelősség a rendkívüli esemény bekövetkezéséért]	21
A VERSENYZŐRE VONATKOZÓ SZABÁLYOK	22
KÖTELESSÉGEK ÉS TILALMAK	22

1. KÖTELESSÉGEK.....	22
30. § [A versenyző kötelessége]	22
31. § [Egészségi követelmények]	22
2. TILALMAK.....	23
32. § [A versenyzőre vonatkozó tilalmak].....	23
33. § [A versenyen elfogadható segítség].....	23
34. § [A szemtelés].....	24
RÉSZVÉTELI JOGOSULTSÁG.....	24
35. § [Az indulási jog]	24
36. § [A versenyengedély és a regisztráció]	24
A VERSENYZÉSRE VONATKOZÓ RENDELKEZÉSEK	25
1. A DEPÓ	25
37. § [Depó].....	25
38. § [Közlekedés a depóban].....	26
2. A RAJT	26
39. § [Nyilvántartásba vétel].....	26
40. § [Rajtolás].....	26
3. AZ ÚSZÁS.....	26
41. § [Úszás]	26
42. § [Úszófelszerelés].....	27
43. § [A versenyző azonosítása]	27
4. A KERÉKPÁROZÁS	28
44. § [Kerékpározás].....	28
45. § [Kerékpáros felszerelés]	28
46. § [Kerékpáros fejtvédő]	28
47. § [Kerékpár].....	28
48. § [Áttételszabály].....	29
49. § [Bolyozási szabály].....	30
5. A FUTÁS	32
50. § [Futás].....	32
51. § [Futófelszerelés].....	32
52. § [Célbaérkezés]	32
CSAPATVERSENYEKRE VONATKOZÓ KIEGÉSZÍTŐ KÖVETELMÉNYEK	32
1. CSAPATVERSENYEK.....	32
53. § [Csapatverseny]	32
2. KLUBCSAPATVERSENYEK.....	33
54. § [Klubcsapatverseny]	33
55. § [Klubcsapatok indulása]	33
56. § [Klubcsapatverseny menete].....	33
57. § [Bolyozási szabály klubcsapatversenyeken].....	33
3. VÁLTÓCSAPATVERSENYEK ÉS MIX-VÁLTÓCSAPATVERSENYEK.....	34
58. § [Váltócsapatverseny és mix-váltócsapatverseny]	34
59. § [Váltócsapatverseny és mix-váltócsapatverseny menete].....	34
EGYÉB MULTISPORTVERSENYEKRE VONATKOZÓ	35
ELTÉRŐ KÖVETELMÉNYEK.....	35
60. § [Terepversenyek]	35
61. § [Alkalmazási korlátok]	35
BÜNTETÉSEK.....	35
62. § [A büntetések kiszabása]	35
63. § [Figyelmeztetés].....	36
64. § [STOP & GO] (időbüntetés).....	36

65. § [Büntetőidő]	38
66. § [Azonnali kizárás].....	38
67. § [Utólagos kizárás].....	39
68. § [Eltiltás]	40

A VERSENY LEBONYOLÍTÁSÁRA ÉS A VERSENPÁLYÁRA VONATKOZÓ SZABÁLYOK..... 41

ÁLTALÁNOS RENDELKEZÉSEK	41
69. § [A szervezőbizottság felelőssége].....	41
70. § [Engedélyek].....	41
71. § [A szervezőbizottság kötelessége].....	44
AZ INFORMÁCIÓK BIZTOSÍTÁSA	45
72. § [Versenykiírás].....	45
73. § [Hirdetőtábla].....	46
A VERSENYIRODA.....	46
74. § [Nevezés]	46
75. § [Nevezési csomag].....	47
76. § [Rajtszámok].....	47
77. § [Egyéb szükséges egyedi azonosítók].....	48
A VERSENPÁLYÁRA VONATKOZÓ ÁLTALÁNOS RENDELKEZÉSEK.....	48
78. § [A versenypálya kijelölése]	48
79. § [Biztonsági követelmények].....	48
80. § [Versenytávok].....	48
A VERSENYSZERVEZÉSRE VONATKOZÓ RENDELKEZÉSEK	49
1. A DEPÓRA VONATKOZÓ KÖVETELMÉNYEK	49
81. § [A depó].....	49
82. § [Depó kialakítása].....	49
2. A RAJTOKRA VONATKOZÓ KÖVETELMÉNYEK	50
83. § [A rajtok beosztásai].....	50
84. § [Rajtoltatás].....	50
85. § [Rajtterület].....	50
3. AZ ÚSZÓPÁLYÁRA VONATKOZÓ KÖVETELMÉNYEK	51
86. § [A nyílt vízi úszópálya általános követelményei].....	51
87. § [Az úszópálya helyszíne]	52
88. § [Az úszópálya kijelölése].....	52
89. § [Az úszópálya folyóvízben történő kijelölésének speciális szabályai].....	52
90. § [A medencében történő úszás speciális szabályai]	53
91. § [A víz, illetve a levegő hőmérsékletének mérése az úszópályán].....	53
4. A KERÉKPÁRPÁLYÁRA VONATKOZÓ KÖVETELMÉNYEK	53
92. § [A kerékpárpálya általános követelményei]	53
93. § [A kerékpárpálya helyszíne]	54
94. § [Frissítőállomások a kerékpárpályán].....	54
5. A FUTÓPÁLYÁRA VONATKOZÓ KÖVETELMÉNYEK.....	55
95. § [A futópálya általános követelményei]	55
96. § [A futás helyszíne]	55
97. § [Frissítőállomások a futópályán]	55
6. A CÉLRA VONATKOZÓ KÖVETELMÉNYEK	56
98. § [Célterület]	56
99. § [Cél]	56
7. A BÜNTETŐZÓNÁRA VONATKOZÓ KÖVETELMÉNYEK.....	56
100. § [A büntetőzóna].....	56
101. § [Büntetőzóna kialakítása].....	57

8. A REKLÁMFELÜLETEKRE VONATKOZÓ KÖVETELMÉNYEK	57
102. § [Reklámok elhelyezése]	57
A HIVATALOS SZERVEKRE ÉS SZEMÉLYEKRE VONATKOZÓ RENDELKEZÉSEK.....	57
1. A HIVATALOS SZERVEKRE VONATKOZÓ KÖVETELMÉNYEK	57
103. § [Szervezőbizottság]	57
104. § [Technikai személyzet].....	57
105. § [Egészségügyi személyzet].....	57
106. § [Informatikai stáb]	58
107. § [Időmérő stáb]	58
108. § [Sajtószemélyzet]	58
109. § [Műsorközlők és hangosítók]	58
2. A HIVATALOS SZEMÉLYEKRE VONATKOZÓ KÖVETELMÉNYEK	58
110. § [Szervezők].....	58
111. § [Rendezők]	59
112. § [Versenyigazgató]	59
113. § [Hivatalos személyek megjelenése]	59
114. § [A versenyminősítés - országos bajnokság vagy utánpótlás ranglista - megvonása és megszűnése].....	59
A SPORTRENDEZVÉNY RÉSZTVEVŐIRE VONATKOZÓ RENDELKEZÉSEK	60
115. § [Magatartási szabályok]	60
116. § [Büntetések].....	60
A VERSENYBÍRÓK ÉS A TECHNIKAI FELÜGYELŐK KÖZREMŰKÖDÉSÉRE VONATKOZÓ SZABÁLYOK	62
A VERSENYBÍRÓI KÖZREMŰKÖDÉSRE VONATKOZÓ RENDELKEZÉSEK.....	62
117. § [Versenybírói közreműködés]	62
118. § [A versenybírók feladatai].....	62
119. § [Versenybírói megjelenés]	63
120. § [A versenybírói tevékenység felügyelete]	63
A SZAKÁGI VEZETŐBÍRÓKRA, A VEZETŐ VERSENYBÍRÓRA ÉS A TECHNIKAI FELÜGYELŐRE VONATKOZÓ RENDELKEZÉSEK	63
1. A SZAKÁGI VEZETŐBÍRÓKRA VONATKOZÓ KÖVETELMÉNYEK	63
121. § [A szakági vezetőbírók].....	63
122. § [Triatlonversenyeken szükséges szakági vezetőbírók feladatai].....	64
123. § [Duatlonversenyeken szükséges szakági vezetőbírók feladatai].....	64
124. § [Aquatlonversenyeken szükséges szakági vezetőbírók feladatai].....	64
2. A VEZETŐ VERSENYBÍRÓRA VONATKOZÓ KÖVETELMÉNYEK	65
125. § [A Vezető Versenybíró]	65
126. § [A versenybírói stáb kijelölése].....	65
127. § [A Vezető Versenybíró intézkedései].....	65
3. A TECHNIKAI FELÜGYELŐRE VONATKOZÓ KÖVETELMÉNYEK.....	65
128. § [A Technikai Felügyelő]	65
129. § [A Technikai Felügyelő intézkedései].....	66
A KÖZREMŰKÖDÉS DÍJAZÁSA.....	66
130. § [A versenybírók és a Technikai Felügyelő juttatása]	66
ZÁRÓ RENDELKEZÉS	68
131. § [Hatályba lépés].....	68
MELLÉKLET.....	69

ELSŐ RÉSZ

ÁLTALÁNOS SZABÁLYOK

I. FEJEZET

BEVEZETŐ RENDELKEZÉSEK

1. § [A szabályzat hatálya]

- (1) A jelen szabályzatban foglaltakat valamennyi – a Magyar Triatlon Szövetség (a továbbiakban: MTSZ) hivatalos versenynaptárában (versenynaptár) szereplő – triatlon-, duatlon-, aquatlon és multisport versenyen (azaz a versenyrendszer keretében folyó versenyein), továbbá a Sporttörvény alapján az MTSZ engedélyezési körébe tartozó szervezett sportrendezvényre, sportversenyre alkalmazni kell.
- (2) E szabályzatban foglaltak a versenyzőkre, a hivatalos szervekre és személyekre, a sportszakemberekre, a sportszervezetek tagjaira és képviselőire, valamint a kísézőkre, a nézőkre és az egyéb jelen levőkre (a továbbiakban: a sportrendezvény résztvevői) vonatkoznak.
- (3) E szabályzatban foglaltakat kell alkalmazni azokon a multisportversenyeken is, amelyeknek a versenykiírása erről rendelkezik.
- (4) E szabályzatban foglalt egyes rendelkezések alól – amelyek a biztonsági kockázatot nem növelik, valamint e szabályzat szellemiségét és a tisztességes játék (fair play) elveit nem sértik – az (5) és (6) bekezdésben foglalt esetekben a Vezető Versenybíró vagy a Technikai Felügyelő különösen indokolt esetben felmentést adhat, amit köteles a jegyzőkönyvben rögzíteni.
- (5) E szabályzat következő rendelkezései alól a Vezető Versenybíró saját kezdeményezésére, továbbá a Versenyigazgató vagy a Technikai Felügyelő írásbeli kérésére felmentést adhat – kivéve országos bajnokságok és utánpótlás ranglista versenyek -, amelynek megtagadását indokolni köteles: 9. §; 18-21. §; 42-43. §; 47. § (4)-(7), (9)-(11) és (13) bekezdései; 71. § (1) bekezdés e) és f) pontjai; 75-77. §; 81. § (2) és (4) bekezdései; 82. § (2)-(5) bekezdései; 83-85. §; 86. § (2) bekezdése, 88. § (2)-(8) bekezdései; 89-90. §; 95. §; 98-99. §; 102. § (2) bekezdése; 106. §; 123-125. §, 127. § (2).
- (6) E szabályzatban foglalt azon rendelkezések alól, amelyek teljesítése egy adott versenyen akadályokba ütközik, különösen indokolt és méltányolható esetben az MTSZ Elnöksége (a továbbiakban: Elnökség) vagy a Technikai Bizottság a versenyt megelőzően legkésőbb 15 nappal határozatban adhat felmentést, ha ezt a versenyt megelőzően legkésőbb 30 nappal a Versenyigazgató vagy a Technikai Felügyelő írásban a megfelelő indokolás mellett kérvényezte.
- (7) Amennyiben egy sportesemény egy időben több, az (1) bekezdésben meghatározott versenynaptárban szereplő, illetve a jelen szabályzat hatálya alá tartozó – és versenynaptáron kívüli – versenyt is magába foglal, akkor a 114. § szerinti besorolásokat az eseményhez tartozó versenyenként külön-külön is meg kell határozni.
- (8) A sportrendezvények engedélyezési folyamatát, az MTSZ Főtitkára ellenőrzi és az engedélyt, a Technikai Bizottság által delegált Technikai Felügyelő szakmai jegyzőkönyve alapján állítja ki, a 70. §-ban foglaltak alapján.

2. §[Egyéb rendelkezések]

- (1) A szabályzat célja
 - a) sportszerű légkört teremteni az MTSZ versenyein,
 - b) gondoskodni a versenyzők biztonságáról, védelméről,
 - c) gondoskodni a versenyek színvonalának folyamatos emeléséről,
 - d) a hangsúlyt a versenyzők képességére, teljesítményére helyezni versenyzési szabadságuk túlzott mértékű korlátozása nélkül,
 - e) meghatározni, engedélyezni és ellenőrizni a versenyek technikai és személyi feltételeit, és érvényesíteni ezeket,
 - f) szabályozni a hivatalos szervek és személyek tevékenységét,
 - g) megbüntetni azokat, akik e szabályzatban foglaltakat megszegik.
- (2) E szabályzat elfogadása és módosítása az Elnökség jogköre.
- (3) E szabályzatban nem tárgyalt esetekben a Technikai Bizottság, ennek akadályoztatása esetén az óvási bizottság dönt.

II. FEJEZET ÉRTELMEZŐ RENDELKEZÉSEK

1. MEGHATÁROZÁSOK

3. §[Sportági meghatározások]

- (1) **Triatlon:** úszásból, kerékpározásból és futásból álló, alapvetően egyéni sportág, amelyben csapatverseny is szervezhető.
- (2) **Duatlon:** futásból, kerékpározásból és futásból álló, alapvetően egyéni sportág, amelyben csapatverseny is szervezhető.
- (3) **Aquatlon:** futásból, úszásból és futásból, vagy futásból és úszásból álló, alapvetően egyéni sportág, amelyben csapatverseny is szervezhető.
- (4) **Multisportverseny:** Tereptriatlon, Terepduatlon, olyan, más sportági szakszövetség alá nem tartozó, több sportágból álló verseny, amely – részben vagy egészben – e szabályzat rendelkezései szerint kerül megszervezésre.

4. §[A versenyen való részvétel jogának biztosítása]

Utánpótlás versenyengedély: a versenyzőnek az MTSZ utánpótlás (újonc, gyermek, serdülő, ifjúsági, junior) versenyrendszerében szervezett versenyeken való részvételhez jogot biztosító, és a részvétel feltételeit meghatározó, meghatározott díj ellenében az MTSZ által kiadott engedély.

- (5) **Elit versenyengedély:** a versenyzőnek az MTSZ elit versenyrendszerében szervezett versenyeken való részvételhez jogot biztosító, és a részvétel feltételeit meghatározó, meghatározott díj ellenében az MTSZ által kiadott engedély. Elit versenyengedély csak 20 éves és idősebb versenyző részére igényelhető. Az életkort a születés éve határozza meg.
- (6) **Paratriatlon versenyengedély:** a versenyzőnek az MTSZ paratriatlon versenyrendszerében, az ép-amatőr, illetve a paratriatlon versenyrendszerében szervezett versenyeken való részvételhez jogot biztosító, a részvétel feltételeit meghatározó, az MTSZ által kiadott díjmentes engedély.

- (7) **Amatőr regisztráció:** 18 éves vagy idősebb amatőr versenyzőnek az MTSZ Amatőr Versenyrendszerében szervezett versenyeken való részvételhez jogot biztosító, meghatározott díj ellenében az MTSZ által kiadott engedély.

A regisztráció lehet:

- a) éves klubregisztráció;
- b) egyéni éves regisztráció;

A 18-19 éves korosztályba tartozó versenyzők Amatőr regisztrációt csak akkor válthatnak ki, ha előző évben nem rendelkeztek utánpótlás versenyengedéllyel. A 18-19 éves korú amatőr regisztrációval rendelkező versenyzők az utánpótlás kategória (junior és UP-2) egyéni és csapatversenyein (klubcsapat-, váltócsapat-, és mix-váltócsapat versenyek) nem indulhatnak, csak az Amatőr felnőtt kategória (A 18-24) egyéni és csapat-, valamint az elit kategória csapatversenyein. A csapatversenyeken történő induláshoz éves klubregisztráció szükséges.

Külföldi amatőr versenyengedély, illetve regisztráció: nem magyar állampolgár más World Triathlon tagszervezet által kibocsátott versenyengedélye, illetve regisztrációja, mely részvételi jogot biztosít az Amatőr Versenyrendszer versenyein. Abban az esetben, ha a versenyző nem magyar állampolgár, és nem rendelkezik semmiféle regisztrációval vagy versenyengedéllyel a származási országában, melyet hitelt érdemlően igazolni tud, úgy magyar versenyengedély megvásárlásával szerezhet indulási jogosultságot.

Kettős – közte magyar – állampolgárság és magyar versenyengedély megléte esetén a versenyző jogosult az MTSZ versenyrendszerében bármely címet elnyerni.

Azon magyar állampolgár, aki csak egy másik ország versenyengedélyével rendelkezik, az magyar versenyengedély megvásárlásával, vagy a lakhelye szerinti nemzeti szövetség hivatalos versenyengedélyének felmutatásával szerezhet indulási jogosultságot.

5. §[Személyi meghatározások]

Elit versenyző: a 20. § 1/A. táblázata szerinti versenyző, aki olyan sportegyesület, sportiskola, vagy sportvállalkozás (a továbbiakban együtt: sportszervezet) igazolt versenyzője, amely tagja az MTSZ-nek és aki az MTSZ szabályozása szerint rendelkezhet elit versenyengedéllyel.

Az elit versenyengedély kiváltásának szabályozását és feltételeit az Elit Versenyrendszer tartalmazza.

Utánpótlás versenyző: a 20. § 1/A. táblázata szerinti versenyző, aki olyan sportszervezet igazolt versenyzője, amely tagja az MTSZ-nek és aki rendelkezik utánpótlás versenyengedéllyel.

Paratriatlon versenyző: a 20. § 1/B. táblázata szerinti versenyző, aki olyan sportszervezet igazolt versenyzője, amely tagja az MTSZ-nek és aki rendelkezik paratriatlon versenyengedéllyel.

Amatőr versenyző: a 20. § 1/A. táblázata szerinti versenyző, aki rendelkezik amatőr regisztrációval.

Kezdő triatlon versenyző: Olyan sportorvosi igazolással és versenyengedéllyel illetve regisztrációval nem rendelkező versenyző, aki triatlon, duatlon és aquatlon versenyeken serdülőnél rövidebb távon (sportágit népszerűsítő futamon) jogosult elindulni. Az adott futamot a verseny Technikai Felügyelőjének, a Technikai Bizottságnak és az MTSZ Főtitkárának egyaránt jóvá kell hagynia.

Sportszakember:

- a) aki sportfoglalkozást folytat, vagy sportszervezettel, sportszövetséggel munkaviszonyban vagy polgári jogi jogviszonyban rendszeresen vagy alkalmanként sporttevékenységgel kapcsolatban közvetlenül vagy közvetetten feladatot lát el,
- b) a sportszervezet vagy sportszövetség ügyintéző és képviseleti szervének vezetője,
- c) a versenyen tevékenykedő vagy a versenyző felkészítését végző vagy azzal kapcsolatba hozható edző, sportorvos, sportpszichológus, gyúró, masszőr, dieteitikus, kiropraktőr vagy csapatvezető,
- d) a szervezőbizottság elnöke, valamint irányítási feladatot ellátó tagja,
- e) a versenyigazgató,
- f) a Technikai Felügyelő,
- g) a versenybíró és
- h) az egészségügyi személyzet, az informatikai stáb és az óvási bizottság tagja.

2. HIVATALOS SZERVEK ÉS SZEMÉLYEK

6. §[Hivatalos szervek]

Hivatalos szervek közé tartozik az adott versenyen közreműködő

- a) szervezőbizottság,
- b) egészségügyi személyzet,
- c) informatikai stáb,
- d) időmérő stáb,
- e) sajtószemélyzet,
- f) műsorközlők és hangosítók és
- g) az óvási bizottság.

7. §[Hivatalos személyek]

Hivatalos személyek közé tartoznak az adott versenyen közreműködő

- a) szervezők,
- b) rendezők,
- c) versenyigazgató,
- d) Technikai Felügyelő,
- e) versenybírók és
- f) hivatalos szervek tagjai.

III. FEJEZET

A VERSENYEKKEL KAPCSOLATOS ÁLTALÁNOS RENDELKEZÉSEK

1. TECHNIKAI TÁJÉKOZTATÓ, RAJTLISTA ÉS EREDMÉNYLISTA

8. §[Technikai tájékoztató]

- (1) A versenyek előtt a versenyzők részére műsorközlő útján a Vezető Versenybírónak vagy az általa megbízott személynek tájékoztatót kell tartania a depó vagy a rajtterület 100 méteres körzetén belül. A Technikai Tájékoztató megtartható online is, ebben az esetben azonban azt legalább 24 órával az első futam rajtja előtt rögzíteni kell, és a felvételt Verseny honlapján közzé kell tenni.
- (2) A tájékoztatót közölni kell

- a) a rajt helyét, versenyenkénti pontos idejét, és az indítás jelét,
 - b) a bolyozásra vonatkozó tilalmat,
 - c) a versenykiírásban meghatározott teljesítési szintidőket,
 - d) a hivatalos vízhőmérsékletet,
 - e) a versenypályára vonatkozó legfontosabb tudnivalókat
(Pl. úszó-, kerékpáros-, és futókörök száma, fordítók és frissítőállomások helye, időjöváírás lehetősége, stb.).
- (3) A tájékoztatót legkorábban a verseny napján, a nevezési csomag felvételének lezárását követő 10 perccel, de legkésőbb 10 perccel az adott futam rajtja előtt kell elkezdni.
- (4) Rövid távúnál hosszabb versenyeken a tájékoztató a versenyt megelőző napon 18:00 és 21:00 óra közötti kezdettel is megtartható. Ennek helyét és kezdő időpontját azonban a versenykiírásban közzé kell tenni.

9. §[Rajtlista]

- (1) A versenyre benevezett, és a versenyirodán rajtszámot kapott versenyzők, illetve csapatok névsorát a rajtlista tartalmazza.
- (2) A rajtlistát az informatikai stábnak kell elkészítenie, és azt az adott futam rajtja előtt legkésőbb 30 perccel öt példányban a Vezető Versenybíró rendelkezésére kell bocsátania.
- (3) A rajtlistának tartalmaznia kell az adott versenyre benevezett versenyzők
- a) névsorát rajtszám (csapatversenyeken a csapat rajtszáma) szerinti sorrendben,
 - b) versenyengedélyének számát,
 - c) nemét,
 - d) kategóriáját,
 - e) születési évszámát,
 - f) sportszervezete nevének legfeljebb 20 karakteres rövidítését, illetve egyéni regisztráltak esetén az erre utaló bejegyzést.
- (4) Az elit versenyengedéllyel rendelkező versenyzőkről abban az esetben is külön rajtlistát kell készíteni, ha ugyanabban a versenyben más kategória versenyzői is indulnak.

10. §[Eredménylista]

- (1) A versenyen elért eredményeket az eredménylista rögzíti.
- (2) Az eredménylistát az informatikai stábnak kell elkészítenie, és azt az adott verseny eredményhirdetésének megkezdése előtt ki kell függeszteni a hirdetőtáblára. Az eredményhirdetés nem kezdhető el az eredmények kifüggesztése nélkül, illetve az eredményhirdetés legkorábban az eredménylista kifüggesztését követő 20. percben kezdhető el.
- (3) Az adott futam eredménylistái az utolsó versenyző beérkezését követő 30 percen belül kifüggesztésre kell kerüljenek.
- (4) Az eredménylista az eredményeket nemenként abszolút sorrendben, illetve a kategóriánkénti bontásban is kell tartalmazza.
- Az eredménylista tartalmazza az adott versenyen elindult versenyzők, illetve csapatok
- a) névsorát elért helyezésük szerinti sorrendben, az eredménylista végén feltüntetve
 - aa) a kizárt versenyzőket DSQ,
 - ab) a verseny feladására kényszerült versenyzőket DNF, illetve
 - ac) ha az eredménylistán szerepel olyan versenyző, aki a versenyen nem indult el, de benevezett, azokat DNS
 - ad) a limitidő miatt kizárát versenyzőket LIM megjelöléssel,
 - b) versenyengedélyének számát, rajtszámát,

- c) születési évszámát,
 - d) sportszervezete nevének legfeljebb 20 karakteres rövidítését – amennyiben rendelkezik versenyengedéllyel vagy klubregisztrációval, illetve egyéni regisztrált versenyzők esetén az erre utaló bejegyzést és
 - e) elért időeredményét (a kizárt versenyző időeredményét is, ha a versenypályán végigment),
 - f) a büntetőidők és az időjóváírások időtartamát,
- (5) Az eredménylista formátum a Nemzetközi Triatlon Szövetség sztenderdjét kell kövesse, így az időeredményeknek tartalmazniuk kell az alábbiakat:
- a) Úszás részidő (vagy első versenyszám multisport esetén)
 - b) Depó részidő(k)
 - c) Kerékpár részidő (vagy második versenyszám multisport verseny esetén)
 - d) Futás részidő (vagy harmadik versenyszám multisport verseny esetén)
 - e) Az időeredmények formátuma a következők szerint kell megjelenítésre kerülnön: óó:pp:mm (óraóra:percperc:másodpercmásodperc)
 - f) Tized és századmásodpercek feltüntetése szükségtelen, a kerekítést az ORIS szabvány szerint kell elvégezni. (ennek lényege, hogy amennyiben egy időmérő rendszer tized/század másodpercet mér, ott 1 tizedes többlet esetén is már fölfelé kell kerekíteni (Tehát 00:15:43,1 kerekítéssel 00:15:44))
- (6) A Vezető Versenybírónak az eredménylistát az eredményhirdetés előtt az aláírásával jóvá kell hagynia.
- (7) Az informatikai stáb a Vezető Versenybíró által jóváhagyott hivatalos eredménylistát legkésőbb huszonnégy órán belül elküldi az MTSZ-nek .pdf és .xls formátumban egyaránt.
- (8) A Technikai Bizottság által kiszabott utólagos kizárás esetén az informatikai stáb a hivatalos eredménylistát korigálja.

2. EREDMÉNYEK

11. §[Eredmények érvényessége]

- (1) Egyéni ranglistán érvényes eredménye a versenyengedéllyel vagy regisztrációval rendelkező, magyar állampolgárságú versenyzőnek lehet.
- (2) Elit egyéni országos bajnokságokon érvényes eredménye csak elit versenyengedéllyel rendelkező, magyar állampolgárságú versenyzőnek lehet.
- (3) Az elit versenyengedéllyel rendelkező versenyző rövidtávú és rövidebb triatlonversenyek amatőr kategóriáiban nem kerülhet értékelésre, rövid távú versenyeken az abszolút kategóriában kell értékelni.
- (4) Utánpótlás egyéni országos bajnokságokon érvényes eredménye csak utánpótlás versenyengedéllyel, míg egyéni amatőr országos bajnokságokon amatőr regisztrációval, továbbá a közép- és hosszú távú triatlon-, valamint a duatlon- és aquatlon versenyeken az elit versenyengedéllyel rendelkező, magyar állampolgárságú versenyzőnek lehet.
- (5) Az amatőr kupa egyéni versenyein érvényes eredménye (figyelembe véve a 35.§.(2)-ben foglaltakat) bármely versenyzőnek lehet, kivéve az elit versenyengedéllyel rendelkezőket a sprint- és rövidtávú triatlon versenyeken.
- (6) A csapat, klubcsapat, váltócsapat és mix-váltócsapat országos bajnokságokon érvényes eredménye annak a csapatnak lehet, amelynek tagjai valamely az MTSZ-szel tagsági viszonyban álló sportszervezet ugyanazon szakosztályának versenyzői, rendelkeznek versenyengedéllyel vagy éves klubregisztrációval, és a csapattagok

között legfeljebb egy külföldi állampolgár van. Utánpótlás csapatban csak utánpótlás versenyyengedéllyel rendelkező versenyző indulhat.

- (7) Női kategóriákban férfi versenyző és férfi kategóriákban női versenyző nem kerülhet értékelésre.

3. IDŐMÉRÉS ÉS HELYEZÉSEK

12. §[Időmérés]

- (1) Az egyéni teljes versenyidő az adott verseny rajtjától a célbaérkezésig tart.
- (2) Az időmérés a szervezőbizottság feladata. A szervezőbizottság kötelessége gondoskodni az ehhez szükséges tárgyi és személyi feltételekről.
- (3) Az időmérés során keletkezett feljegyzéseket az informatikai stáb részére továbbítani kell. Ezeket a feljegyzéseket az eredményhirdetés végéig meg kell őrizni.

13. §[Helyezések eldöntése egyéni versenyeken]

- (1) A versenyzők között a beérkezési sorrendet a célbírónak kell megállapítania.
- (2) Az a versenyző ér el jobb eredményt, akinek esetében a törzs bármely pontja hamarabb éri el a célvonal elejének függőleges vetületét.
- (3) Amennyiben azonos időeredmény mellett a célbaérkezés sorrendje nem megállapítható, a célbíró holtversenyt ítél.

14. §[Helyezések eldöntése egyéni eredmények alapján számított csapatversenyeken]

- (1) Egyéni eredmények alapján számított csapatversenyeken a csapat adott versenytávhoz tartozó időeredményét ugyanazon egyesület, illetve szakosztály a 20. § 2. táblázatában meghatározott kategóriák
- (2) Legjobb három versenyidővel rendelkező versenyzője egyéni teljes versenyidejének összeadásából kell kiszámítani másodperces pontossággal.
- (3) A helyezéseket a csapatok időeredménye alapján kell megállapítani.
- (4) Amennyiben két vagy több csapat időeredménye azonos, akkor a sorrendet a csapattagok helyezéseinek összeadásával kell megállapítani.
- (5) Elit csapat országos bajnoki helyezések legalább három csapat érvényes időeredménye esetén hirdethetők ki.

15. §[Helyezések eldöntése klubcsapatversenyeken]

- (1) Klubcsapatversenyeken a klubcsapat időeredményét annak előírt rajtidőpontjától a klubcsapat harmadik versenyzőjének célbaérkezéséig kell mérni a 20. § 4. táblázatában meghatározott kategóriák alapján.
- (2) A helyezéseket a klubcsapatok időeredménye alapján kell megállapítani.
- (3) Amennyiben két vagy több csapat időeredménye azonos, a Vezető Versenybíró holtversenyt ítél.

16. §[Helyezések eldöntése váltócsapat-, illetve mix-váltócsapatversenyeken]

- (1) Váltócsapat-, illetve mix-váltócsapatversenyek időeredményét annak rajtjától a váltócsapat harmadik, illetve a mix-váltócsapat negyedik versenyzőjének célbaérkezéséig kell mérni, a 20. § 5. illetve 6. táblázatában meghatározott kategóriák alapján.

- (2) A helyezéseket a váltócsapat harmadik, illetve a mix-váltócsapat negyedik versenyzője célbaérkezésének sorrendje alapján kell megállapítani a 13. §-ban foglaltak figyelembe vételével.

17. §[Limitidők]

- (1) A Szervező – a Technikai Felügyelővel egyetértésben – a verseny egyes szakaszaira teljesítési szintidőket állapíthat meg. A szintidőket a versenykiírásban közzé kell tenni.
- (2) Annak a versenyzőnek, aki az (1) bekezdésben meghatározott szintidők valamelyikét túllépi, a versenybíró felszólítására fel kell adnia a versenyt. Amennyiben szintidő kerül meghatározásra, abban az esetben a szervezőnek gondoskodnia kell szállító jármű biztosításáról, amely a kizárt versenyzőt és a kerékpárját haladéktalanul és biztonságban visszajuttatja a versenyközpontba.
- (3) Amennyiben a versenyen limitidők kerültek meghatározásra, úgy azok vonatkozási időit és helyeit egyértelműen definiálni kell (a rajttól számítva a kerékpározás megkezdése, stb.)
- (4) A limitidőket a Versenykiírásban és a verseny előtti tájékoztatón is ki kell hirdetni.

4. DÍJAZÁS ÉS EREDMÉNYHIRDETÉS

18. §[Eredményhirdetés]

- (1) A 20. § 1/A., 2., 4., 5. illetve 6. táblázatában meghatározott kategóriák közül az adott versenyre érvényes valamennyi kategóriában, nemek szerint elkülönítve eredményt kell hirdetni, és ennek során a versenyzőket a 19. §-ban meghatározott díjazásban kell részesíteni. A nem Országos Bajnokság minősítésű versenyek számára (különösen alacsony versenyzői létszám esetén) a Technikai Felügyelő (vagy a Technikai Bizottság) engedélyezheti a versenyzői kategóriák összevonását.
- (2) A kategóriák férfi és női helyezettjeit lehetőség szerint egyszerre kell a dobogóra szólítani.
- (3) Egyéni eredmények alapján számított csapat eredmények hirdetése az utánpótlás, elit, illetve amatőr versenyrendszerekben nevesített csapat Országos Bajnokságokon kötelező, más versenyeken a versenyszervező Technikai Felügyelővel előzetesen egyeztetett döntése alapján opcionális.

19. §[A versenyzők díjazása]

- (1) Az eredményhirdetés során az egyes versenyek 20. § 1/A. táblázatában meghatározott valamennyi kategóriájában nemek szerint elkülönítve legalább
- az újonc, gyermek és serdülő kategóriákban az első hat,
 - az egyéb kategóriákban az első három,
- helyezett versenyzőt díjazni kell.
- (2) Egyéni egyéredmények alapján számolt csapatversenyeken nemek szerint elkülönítve, a 20. § 2. táblázatában meghatározott kategóriák első három helyezett csapatának minden tagját díjazni kell. A csapatokat a csapatversenyekre vonatkozó szabályok (53. §) szerint az országos bajnokságok minden versenytávján díjazni kell.
- A szervezőbizottság ezen kívül bármilyen ésszerű és célszerű kategóriában hirdethet eredményt.*
- (3) Klubcsapatversenyeken és mix-váltócsapatversenyeken a 20. §. 4., 5. illetve a 6. táblázatában, váltócsapatversenyeken a 20. §. 5. és 6. táblázatában meghatározott valamennyi kategóriában, nemek szerint elkülönítve az első három helyezett csapat minden tagját díjazni kell.
- (4) Az országos bajnokságokon – a sprint- és rövidtávú triatlon kivételével – az (1)-(3) bekezdésekben foglaltakon túl az abszolút első három helyezett versenyzőt külön is díjazni kell.
- Az abszolút első helyezett versenyző, illetve csapat az országos bajnok.*

- (5) A versenyzők versenykiírásban meghatározottak szerint történő díjazása a szervezőbizottság feladata. Az országos bajnokságok első három helyezettjének díjazása az MTSZ feladata.

5. KATEGÓRIÁK ÉS VERSENYTÁVOK

20. §[Kategóriába sorolás]

- (1) A versenyzőt egyéni versenyeken az **1/A. táblázatban**, paratriatlon versenyeken az **1/B. táblázatban**, csapatversenyeken a **2. táblázatban** meghatározottak szerint kell kategóriába sorolni. A kategóriát a születési év határozza meg.

Életkor [év] (szül. év)	Kategória	Hivatalos versenytáv	Versenyszisztéma
8 – 9 (2012-2013)	újonc1	újonc 1 táv	utánpótlás
10 – 11 (2010-2011)	újonc2	újonc 2 táv	
12 – 13 (2008-2009)	gyermek	gyermek táv	
14 – 15 (2006-2007)	serdülő	serdülő táv	
16 – 17 (2004-2005)	ifjúsági	sprint táv	
18 – 19 (2002-2003)	junior	sprint-, rövid-, közép táv	amatőr
18 – 24 (1997-2003)	A18-24 (felnőtt1)	sprint-, rövid-, közép-, hosszútáv (20 évtől)	
25 – 29 (1992-1996)	A25-29 (felnőtt2)	sprint-, rövid-, közép-, hosszútáv (20 évtől) triathlon sprint	
30 – 34 (1987-1991)	A30-34 (felnőtt3)		
35 – 39 (1982-1986)	A35-39 (felnőtt4)		
40 – 44 (1977-1981)	A40-44 (szénior1)		
45 – 49 (1972-1976)	A45-49 (szénior2)		
50 – 54 (1967-1971)	A50-54 (szénior3)		
55 – 59 (1962-1966)	A55-59 (szénior4)		
60 – 64 (1957-1961)	A60-64 (veterán1)		
65 – 69 (1952-1956)	A65-69 (veterán2)		
70 – 74 (1947-1951)	A70-74 (veterán3)		
75 – 79 (... -1946)	A75-79 (veterán4)		
80 – ... (... -1946)	A80+ (veterán5)		
20 – 23 (1998-2001)	elit U23		triathlon sprint
20 – ... (... -2001)	elit		

1/A. táblázat: Egyéni kategóriák

Életkor [év] (szül. év)	Kategória	Hivatalos versenytáv [km] (úszás - kerékpár - futás)	Versenyszisztéma
16 – 19 (2002-2005)	UP-2	0,75 - 20 - 5	paratriatlon
20 – ... (... -2001)	felnőtt	0,75 - 20 - 5	
40 – ... (... -1981)	szenior	0,75 - 20 – 5	

1/B. táblázat: Paratriatlon egyéni kategóriák

Életkor [év] (szül. év)	Kategória	Hivatalos versenytáv	Versenyszisztéma
8 - 9 (2012-2013)	újonc 1	újonc 1 táv	utánpótlás
10 – 11 (2010 - 2011)	újonc 2	újonc 2 táv	
12 – 13 (2008 - 2009)	gyermek	gyermek táv	
14 – 15 (2006 - 2007)	serdülő	serdülő táv	
16 – 17 (2004 - 2005)	ifjúsági (UP 2)	sprint táv	
18 – 19 (2002 - 2003)	junior (UP 2)	sprint-, rövid-, közép táv	
18 – 39 (1982 - 2003)	felnőtt	sprint-, rövid-, közép-, hosszú táv (20 évtől)	amatőr
40 – ... (... - 1981)	szenior		
60 – ... (... - 1961)	veterán		
20 – ... (... - 2001)	elit	triathlon sprint és rövid táv	elit

2. táblázat: Csapat kategóriák (egyéni eredmények alapján)

Az egyéni időeredményekből számított csapatversenyeken

- a sprint távú versenyeken az ifjúsági és junior korosztályok egyéni eredményei alapján UP 2 néven összevonásra kerülnek a csapatversenyben, amennyiben egy futamban versenyeznek

- a kategóriák között átjárás nincs (pl. szenior versenyző nem számítható be a felnőttek közé),
- egy kategóriában egy egyesületből több csapat is díjazható
- veterán csapat akkor kerül díjazásra, amennyiben a csapat tagjai mindannyan ebben a korosztályban vannak. Ha egy vagy több csapattag szenior kategóriában van, úgy a csapatot szenior kategóriában kell értékelni.

(2) A hivatalos versenytávokat a **3. táblázat** tartalmazza.

Versenytávok [km]	Triatlon (úszás-kerékpár-futás)	Duatlon (futás-kerékpár-futás)	Aquatlon (futás-úszás-futás)	Tereptriatlon (Úszás-MTB-Futás)	Terepduatlon (Futás-MTB-Futás)
újonc 1 táv	0,1 – 2 – 0,5	0,5 – 2 – 0,25	0 - 0,1 – 0,5	0,1-4-1*	0,5-2-1
újonc 2 táv	0,2 – 4 – 1	1 – 4 – 0,5	0 – 0,2 – 1		
gyermek táv	0,3 – 8 – 2	2 – 8 – 1	0 – 0,3 – 2	0,3 – 8 - 2	2 – 8 - 1
serdülő táv	0,5 – 12 – 3	3 – 12 – 1,5	0 – 0,5 – 3	0,3 – 8 - 2	2 – 8 - 1
sprint táv	0,75 – 20 – 5	5 – 20 – 2,5	0 – 1 – 5	0,5 - 10...12 - 3...4	3...4 – 10...12 – 1,5...2
rövid táv	1,5 – 40 – 10	10 – 40 – 5	nincs	1...1,5 - 20...30 - 6...10	6...8 - 20...25 – 3...4
közép táv	2,5 – 80 – 20 vagy 1,9 – 90 – 21,1	10...20 – 60...90 – 10	nincs	nincs	nincs
hosszú táv	3,8 – 180 – 42,195	10...20 – 120...150 – 20...30	nincs	nincs	nincs

* *Nincs hivatalos versenytáv, a maximum táv, a kategória esetében: 0,2 – 4 – 1, ill. 1 – 4 – 0,5 km*
3. táblázat: A hivatalos versenytávok

(3) **A klubcsapat versenyek** kategóriáit és hivatalos versenytávjait a **4. táblázat** tartalmazza.

Életkor [év] (szül. év)	Kategória	Hivatalos versenytáv [km] (úszás - kerékpár - futás)
12 – 15 (2006-2009)	UP-1	0,3 - 8 - 2
16 – 19 (2002-2005)	UP-2	0,75 - 20 - 5
16 – ... (... -2005)	felnőtt	0,75 - 20 - 5
40 – ... (... -1981)	szenior	0,75 - 20 - 5
60 – ... (... -1961)	veterán	0,75 - 20 - 5
16 – ... (... -2005)	elit	0,75 - 20 - 5

4. táblázat: A klubcsapat versenyek kategóriái és hivatalos versenytávjai

A klubcsapat OB-n:

- UP-1 kategóriából UP-2 kategóriába való felnevezés nem lehetséges
- tetszőleges számú utánpótlás, szenior és veterán versenyző nevezhető felnőtt vagy elit csapatba, valamint tetszőleges számú veterán versenyző nevezhető szenior csapatba,
- felnőtt amatőr, és UP-2 kategóriájú versenyzők tetszőlegesen nevezhetők elit csapatokba,

- az elit csapatokban legalább 1 fő elit, **felnőtt csapatokban legalább 1 fő felnőtt** versenyengedéllyel rendelkező versenyzőnek lennie kell.
- egy versenyző egy napon csak egy csapatban versenyezhet, de egy klub tetszőleges számú csapatot indíthat.
- A 18-19 éves amatőr klubregisztrációval rendelkező versenyzők az UP-2 kategória csapataiban ~~nem~~ indulhatnak

(4) **Váltó-, és triatlon mix-váltócsapatversenyek** kategóriáit és hivatalos versenytávjait az **5. táblázat** tartalmazza.

Életkor [év] (szül. év)	Kategória	Versenytáv [km] (úszás–kerékpár–futás)
8 – 11 (2010-2011)	újonc	0,2 – 4 – 1
12 – 13 (2008-2009)	gyerek	0,2 – 4 – 1
14 – 15 (2006-2007)	serdülő	0,2 – 4 – 1
16 – 19 (2002-2005)	UP-2	0,4 – 8 – 2
16 – ... (... -2005)	felnőtt	0,4 – 8 – 2
40 – ... (... -1981)	szenior	0,4 – 8 – 2
60 – ... (... -1961)	veterán	0,4 – 8 – 2
16 – ... (... -2005)	elit	0,4 – 8 – 2

5. táblázat: Váltó-, és triatlon mix-váltócsapatversenyek kategóriái és hivatalos versenytávjai

A váltócsapatversenyeken

- maximum 1 újonc versenyző nevezhető fel gyermek csapatba,
- maximum 1 gyerek versenyző nevezhető fel serdülő csapatba,
- serdülő versenyző UP-2 csapatba való felnevezése nem lehetséges,
- maximum **2 fő** utánpótlás versenyengedéllyel rendelkező ifi és junior (16-19 éves), szenior **vagy** veterán versenyző nevezhető felnőtt vagy elit csapatba, valamint 2 fő veterán versenyző nevezhető szenior csapatba,
- **amennyiben egy csapat felnőtt korosztályban szeretne értékelésre kerülni, akkor a csapatnak tartalmaznia kell legalább egy felnőtt korú (elit vagy amatőr versenyengedéllyel rendelkező) versenyzőt**
- felnőtt amatőr versenyzők tetszőlegesen nevezhetők elit csapatokba,
- az elit csapatokban legalább 1 fő elit versenyengedéllyel rendelkező versenyzőnek lennie kell,
- egy versenyző egy napon csak egy csapatban versenyezhet, de egy klub tetszőleges számú csapatot indíthat.
- A 18-19 éves amatőr klubregisztrációval rendelkező versenyzők **UP-2**, felnőtt vagy az elit kategória csapataiban indulhatnak.

5) Duatlon **mix-váltócsapatversenyek** kategóriáit és hivatalos versenytávjait a **6. táblázat** tartalmazza.

Életkor [év] (szül. év)	Kategória	Versenytáv [km] (futás–kerékpár–futás)
8 – 11 (2010-2013)	újonc	1 – 4 – 0,5
12 – 13 (2008-2009)	gyerek	1 – 4 – 0,5
14 – 15 (2006-2007)	serdülő	1 – 4 – 0,5
16 – 19 (2002-2005)	UP-2	2 – 8 – 1

16 – ... (...-2005)	felnőtt	2 – 8 – 1
40 – ... (...-1981)	szenior	2 – 8 – 1
60 – ... (...-1961)	veterán	2 – 8 – 1

6. táblázat: Duatlon mix-váltócsapatversenyek kategóriái és hivatalos versenytávjai

A duatlon mix-váltócsapatversenyeken

- maximum 1 újonc versenyző nevezhető fel gyermek csapatba,
- maximum 1 gyerek versenyző nevezhető fel serdülő csapatba,
- serdülő versenyző UP-2 csapatba való felnevezése nem lehetséges,
- **tetszőleges számú** utánpótlás versenyengedéllyel rendelkező ifi és junior (16-19 éves), továbbá tetszőleges számú szenior és veterán versenyző nevezhető felnőtt csapatba, valamint tetszőleges számú veterán versenyző nevezhető szenior csapatba,
- egy versenyző egy napon csak egy csapatban versenyezhet, de egy klub tetszőleges számú csapatot indíthat.
- A 18-19 éves amatőr klubregisztrációval rendelkező versenyzők **UP-2 és** felnőtt kategória csapataiban indulhatnak.

21. §[Országos bajnokságok kiírása]

- (1) Az MTSZ évente a kategóriák hivatalos versenytávjain – az újonc 1 és újonc 2 kategóriát kivéve - a 20. § 1/A. táblázatban meghatározottak szerint egyéni országos bajnokságot ír ki.
- (2) Az MTSZ évente a kategóriák hivatalos versenytávjain a 20. § 2. táblázatban meghatározottak szerint csapat országos bajnokságot, a 20. § 4. táblázatban meghatározottak szerint klubcsapat országos bajnokságot, és lehetőség szerint a 20. §. 5. és 6. táblázat alapján váltó-, és mix-váltócsapat országos bajnokságot ír ki.

Tehát az újonc 1 és újonc 2 kategóriában csak az egyéni eredmények alapján számított csapatversenyben kerül kihirdetésre országos bajnoki cím (csapat OB), valamint a váltó-csapat és mixváltó csapat OB-n, egyéniben nem.

IV. FEJEZET ÓVÁSI ELJÁRÁS

22. §[Az óvás benyújtása]

- (1) Óvni e szabályzatban foglaltak megsértése miatt lehet.
- (2) Az a természetes vagy jogi személy óvhat, akinek e szabályzatban foglaltak megsértése a jogát vagy a jogos érdekét sérti.
- (3) Óvni az óvásban érintett versenyző célbaérkezése, az óvás tárgyát képező közlemény kihirdetése vagy az óvási okot adó körülmény méltányolható tudomásra jutása után legkésőbb 20 perccel lehet.
- (4) Az óvási díj összege 10.000 Ft.
- (5) Óvni írásban a versenyirodán keresztül, vagy közvetlenül az óvási bizottság valamely tagjánál, az óvási díj készpénzben történő lerovásával lehet.
- (6) Az óvásnak tartalmaznia kell
 - a) azt a szabályt, amit megszegtek,
 - b) a szabálysértés helyét,
 - c) a szabálysértés időpontját,
 - d) az érintett személyek nevét vagy rajtszámát,
 - e) a tanúk nevét vagy rajtszámát,

- f) a tények leírását, ha szükséges, rajzzal szemléltetve és
 - g) az egyéb bizonyítékokat, illetve azok megnevezését (fotó, videó, stb.).
- (7) Bolyozásból adódó büntetésekkel szemben (időbüntetés, STOP and GO, kizárás) óvásnak helye nincs

23. §[Óvási bizottság]

- (1) Az óvási bizottság a Vezető Versenybíró által – a Technikai Felügyelővel és a versenyigazgatóval egyeztetve – kijelölt háromtagú bizottság, akik jogosultak a verseny során beadott óvások elbírálására.
- (2) Az óvási bizottság két tagját a Vezető Versenybíró – a Technikai Felügyelővel és a versenyigazgatóval egyeztetve – a versenyt megelőzően jelöli ki az 1. osztályú versenybírói igazolvánnyal rendelkező személyek közül. Elegendő számú 1. osztályú versenybírói igazolvánnyal rendelkező személy hiányában 2. osztályú, ennek hiányában minősített versenybírói igazolvánnyal rendelkező személyt kell az óvási bizottságba választani.
- (3) Az óvási bizottság elnöke a Vezető Versenybíró.
- (4) Az óvási bizottságnak az a tagja nem vehet részt az óvási eljárásban
 - a) aki, vagy akinek a hozzátartozója az óvásban érintett,
 - b) aki, vagy akinek a hozzátartozója ugyanannak a sportszervezetnek tagja, mint az óvásban érintett felek egyike,
 - c) akinek az óvás elfogadásához vagy elutasításához közvetlen érdeke fűződik vagy
 - d) akitől az ügy elfogulatlan elbírálása egyébként nem várható el.
- (5) Ha az óvási bizottság valamely tagját a (4) bekezdés alapján ki kell vonni az eljárásból, akkor helyette új tagot kell kinevezni a bizottságba.

24. §[Óvási eljárás lefolytatása]

- (1) Az óvás után az óvási bizottság vezetője összehívja a bizottság tagjait, hogy megismerjék az óvással kapcsolatos bizonyítékokat.
- (2) Valamennyi, az óvásban érintett személy és megnevezett tanú számára lehetővé kell tenni, hogy tanúskodhassanak az óvási bizottság tanácskozásának helyszínén és idejében. Ha közülük valaki nem tud jelen lenni, akkor tanúvallomását még az óvási bizottság ülése előtt, írásban benyújthatja.
- (3) Amennyiben egy óvási eljárás lefolytatásra került, az ott tett nyilatkozatok nem visszavonhatók és a döntések a helyszínen már nem módosíthatók.

25. §[Az óvási bizottság döntése]

- (1) Az óvási ügyekben az óvási bizottságnak többségi határozattal kell döntést hoznia.
- (2) Az óvás elfogadása esetén az óvási bizottság határozatában
 - a) versenyző szabálysértése esetén
 - aa) az azonnali vagy utólagos kizárással is büntethető szabálysértés esetén utólagos kizárást,
 - ab) a büntetőidővel büntethető szabálysértés esetén büntetőidőt szab ki,
 - ac) súlyosabb esetben az aa) vagy ab) alpontban foglalt büntetés kiszabása mellett fegyelmi eljárást kezdeményez;
 - b) a hivatalos szervek és személyek, a sportszakemberek, a sportszervezetek tagjai és képviselőinek szabálysértése esetén
 - ba) fegyelmi eljárást kezdeményez, vagy
 - bb) a szabálysértőt kártérítésre szólítja fel.
 - c) a sportrendezvény résztvevőinek szabálysértése esetén a szabálysértőt kártérítésre szólítja fel.

- (3) Amennyiben a (2) bekezdés b) pontja szerinti kártérítés megtörtént, az óvási eljárásból fakadó fegyelmi eljárásnak nincs helye.
- (4) Óvási döntésben időjávairás kizárólag akkor alkalmazható, ha az óvás tárgya a versenyzőnek a forgalmi okokból történő megállása miatt fellépett és jóvá nem írt idő.
- (5) Az óvási ügyben hozott határozatot először az óvást benyújtóval kell közölni, majd ezt követően késedelem nélkül ki kell függeszteni a hirdetőtáblára, és elfogadása esetén műsorközlő útján is közzé kell tenni.
- (6) Az óvási határozatot egyszerűsített formában indokolással a Vezető Versenybíró a jegyzőkönyvbe foglalja.
- (7) Az óvási határozatnak és indokolásának a helyszínen történő írásba foglalását az érintettek közül a határozat közzétételét követő 30 percen belül az kérheti, akit a döntés hátrányosan érintett. Ennek az óvási bizottság vezetője legkésőbb a döntést követő két órán belül köteles eleget tenni.
- (8) Az óvás elfogadása esetén az óvási díj visszatérítendő. Vissza kell téríteni az óvási díjat abban az esetben is, ha elegendő bizonyíték hiányában kell az óvást elutasítani. Egyéb esetekben elutasított óvásnál az óvási díj az MTSZ-t illeti meg, melyről utólag számlát állít ki, és az óvás benyújtójának azt eljuttatja.

26. §[Az óvási döntéssel szembeni jogorvoslat]

- (1) Az óvási határozat ellen az érintett vagy képviselője nyolc napon belül fellebbezhet a Technikai Bizottságnál. A fellebbezés a döntés végrehajtására nincs halasztó hatállyal.
- (2) A Technikai Bizottság a fellebbezés beérkezésétől számított nyolc napon belül hozza meg határozatát. A másodfokú határozat ellen a sérelmet szenvedett fél 15 napos jogvesztő határidővel az elnökségnél jogorvoslattal élhet.
- (3) A határozathozatalra és a jogorvoslatra vonatkozóan az MTSZ Fegyelmi szabályzatának rendelkezéseit kell alkalmazni.

V. FEJEZET RENDKÍVÜLI ESEMÉNYEK

27. §[Rendkívüli esemény bekövetkezése]

- (1) Olyan rendkívüli esemény észlelése esetén, amely a verseny biztonságos lebonyolítását, a versenyzők, a sportszakemberek, vagy a sportrendezvény résztvevőinek testi épségét közvetlen veszélynek teszi ki, a szervezőbizottság elnökével és a Technikai Felügyelővel, valamint szükség esetén a hivatalos szervekkel és a hatóságokkal egyeztetve a Vezető Versenybíró leállíthatja a versenyt.
(Dörgés, villámlás esetén az úzás rajtot késleltetni kell, amennyiben szükséges a versenyt duatlonná kell átalakítani, ezt a döntést azonban a Technikai Felügyelő, a Szervező és az illetékes hatóság beleegyezésével kell meghozni). A verseny késleltetése esetén az erre vonatkozó információkat a versenyzőket műsorközlő útján haladéktalanul tájékoztatni kell.
- (2) A verseny leállítását a versenybírók – a Vezető Versenybíró utasítása alapján – a sárga és a piros lap egyidejű felemelésével és ezzel egy időben három egyforma hosszú sárpjellel vagy egyéb egyértelmű módon jelzik.

28. §[A verseny leállítása esetén alkalmazandó szabályok]

- (1) A verseny leállításával az addig elért összes eredmény törlődik a (2) bekezdésben foglaltak kivételével.

- (2) Ha az első versenyző már célbaérkezett, és a pályán tartózkodó versenyzők helyezései – az utolsó részidők alapján vagy egyéb módon – kellő pontossággal meghatározhatók, a Vezető Versenybíró dönthet a versenyzők sorrendje meghatározásának módszeréről, ha ez célszerű.
- (3) A verseny rajtja a rendkívüli esemény elmúltával megismételhető vagy a verseny egy másik időpontban megtartható. Ezt a benevezett versenyzőkkel műsorközlő és hirdetőtábla útján, valamint megismételt technikai tájékoztató keretén belül kell ismertetni.

29. §[Felelősség a rendkívüli esemény bekövetkezéséért]

- (1) A rendkívüli esemény bekövetkezéséért felelős személy vagy szervezet, illetve annak vezetője ellen – ha a felelősség megállapítható vagy vélelmezhető – fegyelmi eljárást kell indítani.
- (2) Rendkívüli esemény bekövetkezése esetén, ha felelősség senkivel szemben sem állapítható meg, a versenyző a nevezési díj visszatérítésére vagy egyéb kártérítésre nem tarthat igényt.
- (3) Rendkívüli esemény bekövetkezése esetén – ha a rendkívüli esemény bekövetkezése miatt indult fegyelmi eljárásban felelősség került megállapításra – a versenyző akkor támaszthat kártérítési igényt, ha a rajt nem került megismétlésre, és csak azzal szemben, akit a fegyelmi eljárásban elmarasztaltak.

MÁSODIK RÉSZ

A VERSENYZŐRE VONATKOZÓ SZABÁLYOK

VI. FEJEZET

KÖTELESSÉGEK ÉS TILALMAK

1. KÖTELESSÉGEK

30. §[A versenyző kötelessége]

- (1) A versenyző köteles e szabályzat előírásait – és különösen az ebben a részben foglaltakat – maradéktalanul betartani.
- (2) A versenyző köteles
 - a) a kijelölt versenypályán végigmenni,
 - b) a tisztességes játék (fair play) elvei szerint felkészülni és versenyezni,
 - c) versenyzőtársaival, a hivatalos szervekkel és személyekkel, a sportszakemberekkel, a sportszervezetek tagjaival és képviselőivel, valamint a sportrendezvény résztvevőivel tisztelettudóan viselkedni,
 - d) saját felszerelésének szabályosságáról és biztonságosságáról gondoskodni,
 - e) a verseny ideje alatt a saját részre kiadott, egyedi azonosító berendezést (a továbbiakban: chip) a bokáján – vagy a versenykiírásban megjelölt egyéb helyen – viselni,
 - f) a verseny alatt az azonosítás céljából kapott eszközt – ide értve különösen az e célból kiadott úszósapkát vagy karszalagot – a versenykiírásban meghatározott módon viselni,
 - g) a versenybírók utasításait követni,
 - h) a verseny feladását késedelem nélkül bármelyik versenybírónak jelenteni, rajtszámát haladéktalanul leadni, és a versenypályát azonnal elhagyni,
 - i) a megkülönböztető jelzéseket használó járműveknek, valamint közép távú és hosszabb versenyeken a vasúti átkelőhelyek tilos jelzésénél az elsőbbséget megadni,
 - j) annak a sportszervezetnek az érdekeit figyelembe venni, amellyel tagsági vagy szerződéses viszonyban áll, és
 - k) ha e szabályzat másként nem rendelkezik, a jogszabályok és az MTSZ egyéb szabályzatainak rendelkezéseit betartani.

31. §[Egészségi követelmények]

- (1) A versenyző köteles egészségi állapotát rendszeres időközönként ellenőriztetni. A versenyengedély csak a sportegészségügyi ellenőrzés adatait tartalmazó dokumentummal (sportorvosi engedély) együtt, annak érvényességi tartamán belül érvényes.
- (2) A versenyző felelős azért, hogy edzettségi állapota alkalmassá tegye a versenyzésre.
- (3) A versenybíró felszólíthatja a versenyzőt a verseny feladására, ha annak egészségi vagy fizikai állapota ezt indokoltá teszi. A versenyzőnek ebben az esetben fel kell adnia a versenyt, és a rajtszámát le kell adnia.

2. TILALMAK

32. §[A versenyzőre vonatkozó tilalmak]

- (1) A versenyzőnek tilos
 - a) balesetveszélyt vagy balesetet előidézni, és
 - b) más testi épségét vagy egészségi állapotát veszélyeztetni,
 - c) a versenypálya részét képező eszközök (bója, kordon, tábla, szalag, stb.) rongálása, elmozdítása.
- (2) A versenyzőnek tilos a szabályok megszegésével
 - a) előnyt szerezni,
 - b) más versenyzőt előnyhöz juttatni,
 - c) a többi versenyző versenyzését vagy haladását akadályozni, és
 - d) más versenyzőnek hátrányt okozni.
 - e) a verseny kimenetelét befolyásolni.
- (3) Tilos a versenypálya bármely pontján bármely módon a versenyzőt kísérni.
- (4) Tilos versenyzés közben a Technikai Felügyelő előzetes jóváhagyása nélkül mobiltelefont, rádiót vagy egyéb kép és hangtechnikai eszközt (pl.: zenelejátszó, kamera) használni.
- (5) Mobiltelefon használata a közép-, és hosszú távú versenyek kerékpáros szakaszán engedélyezett, de használata csak álló kerékpár mellett, segélykérési célból történhet.

33. §[A versenyen elfogadható segítség]

- (1) A versenyzőnek tilos nem megengedett segítséget elfogadni.
- (2) Megengedett segítségnek kizárólag
 - a) a szervezők vagy a versenybírók által nyújtott olyan segítség, amelynek következtében a versenyző jogosulatlan előnyre nem tesz szert,
 - b) a frissítőállomásokon a szervezők által nyújtott vagy a közép és hosszútávú versenyeken a Technikai Felügyelő által engedélyezett egyéni frissítés (kijelölt frissítő zónában),
 - c) a sérülést szenvedett versenyző sérülésének ellátása,
 - d) a versenyzőtárs által sportszerűségből nyújtott olyan segítség, amelynek következtében a versenyző jogosulatlan előnyre nem tesz szert,
 - e) a klubcsapatversenyeken az azonos csapatban versenyzők által nyújtott bármely segítség, és
 - f) a mozgássérült versenyzőnek nyújtott – a Vezető Versenybíró által előzetesen jóváhagyott személyektől – a depóban korlátlan, és a versenypálya területén a Vezető Versenybíró által engedélyezett mértékű segítség minősül.
 - g) A versenyző elfogadhat a vele azonos futamban induló versenyzőtársától olyan segítséget, amely őt nem juttatja előnyhöz és nem gátolja meg a segítséget nyújtó versenyző célba érkezését.
(Tehát tilos kerékpárt, kereket, fejkvédőt átadni, de a frissítés, szerelő készlet, kerékpár belső, stb. átadása engedélyezett,
- (3) Tilos a versenyzők közötti fizikai segítségnyújtás (húzás, tolás), a verseny bármely szakaszában – kivéve a klubcsapatversenyeken az azonos csapatban induló versenyzők viszonylatában.

34. §[A szemetelés]

- (1) A versenyzőknek, a hivatalos szerveknek és személyeknek, a sportszakembereknek, a sportszervezetek tagjainak és képviselőinek, valamint a sportrendezvény résztvevőinek szemetelni tilos!
- (2) Szemetelésnek minősül minden eldobott, elejtett vagy a kerékpárról, illetve más felszerelésről leesett tárgy a (3) bekezdésben foglaltak kivételével.
- (3) Nem minősül szemetelésnek
 - a) az erre a célra egyértelműen megjelölt területre vagy edénybe dobott hulladék,
 - b) a versenypálya nem lakott területein a versenypálya részét nem képező zöld területre dobott biohulladék, vagy
 - c) a versenyző által a frissítőállomásokon vagy attól
 - ca) kerékpárpályán 150 méterre
 - cb) futópályán 80 méterrea versenypályáról közvetlenül a versenypálya mellé dobott hulladék.

VII. FEJEZET ***RÉSZVÉTELI JOGOSULTSÁG***

35. §[Az indulási jog]

- (1) Versenyen csak az a versenyző indulhat, aki arra benevezett, magát a versenyen nyilvántartásba vetette és rendelkezik a versenyirodán kapott rajtszámmal.
- (2) Az MTSZ versenyein, országos bajnokságain és utánpótlás versenyein csak versenyengedéllyel vagy regisztrációval rendelkező versenyző indulhat.
- (3) Az a versenyző, akit a World Triathlon vagy az MTSZ eltiltással büntetett, nem indulhat az MTSZ versenynaptárában szereplő versenyein.
- (4) Serdülő és fiatalabb kategóriájú versenyző csak a saját kategóriájának hivatalos versenytávján kiírt vagy rövidebb versenytávon indulhat.
- (5) Az újonc, gyermek és serdülő kategóriára kiírt távokon a más kategóriába tartozó versenyzők indulását a szervezőbizottság a versenykiírásban megtilthatja.
- (6) Ifjúsági kategóriájú versenyző csak sprint távú vagy rövidebb versenyeken indulhat.
- (7) Junior kategóriájú versenyző csak közép távú vagy rövidebb versenyeken indulhat.
- (8) 20 évesnél fiatalabb versenyző hosszú távú versenyen nem indulhat.
- (9) Amatőr regisztrációval rendelkező versenyző utánpótlás kategóriában nem indulhat.

36. §[A versenyengedély és a regisztráció]

- (1) A versenyengedély és a regisztráció a kiváltásának évében jogosít versenyzésre.
- (2) A versenyengedély és a regisztráció díját az MTSZ határozza meg.
- (3) Egy versenyző egy évben csak egy sportszervezetben válthat ki versenyengedélyt, vagy éves klubregisztrációt.
- (4) A versenyzési jogosultság csak fegyelmi vagy doppingeljárásban vonható meg.
- (5) Annak a versenyzőnek, aki a (4) bekezdés értelmében nem rendelkezik versenyzési jogosultsággal, versenyengedélyét, illetve regisztrációját érvényteleníteni kell.
- (6) A versenyengedély vagy éves regisztráció érvényessége az adott évre az MTSZ versenyekre (a triatlon-, a duatlon-, az aquatlon-, és egyéb multisport versenyekre) szól, év közben nem módosítható.

VIII. FEJEZET A VERSENYZÉSRE VONATKOZÓ RENDELKEZÉSEK

1. A DEPÓ

37. §[Depó]

- (1) A depóban a versenyző csak a rajtszámának megfelelő területet használhatja a felszerelése tárolására.
- (2) A versenyzőnek a kerékpárját a kerékpártartón – amennyiben annak kialakítása egy konkrét helyet nem határoz meg – úgy kell elhelyezni, hogy a kerékpárjának középvonala a tartón alkalmazott rajtszámjelölés közepétől sem jobbra sem pedig balra 10 cm-nél távolabb nem lehet – ha a versenykiírásban vagy a hirdetőtáblán közölt utasítás másként nem rendelkezik.
- (3) A versenyző kizárólag a számára biztosított (a kerékpárjától balra található) ládában helyezheti el felszerelését. Ennek hiányában a kerékpárjától balra, a kerékpár és annak középvonalától mért 50 cm közötti területen helyezheti el felszerelését úgy, hogy a felszerelés nem lóghat túl sem a kerékpárjának a tartótól mért legtávolabbi pontját érintő, sem pedig a tartó középvonalán átmenő, a tartóval párhuzamos síkokon – ha a versenykiírásban vagy a hirdetőtáblán közölt utasítás másként nem rendelkezik. A depóban a kerékpárok és a felszerelések elhelyezését az 5. ábra szemlélteti.

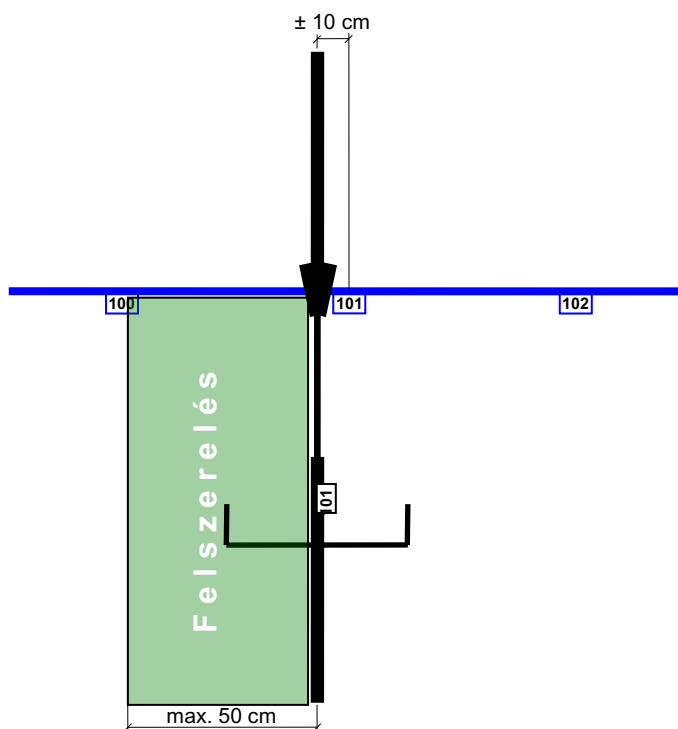

5. ábra: A depóban a kerékpárok és a felszerelések elhelyezése

- (4) A kerékpárt a kerékpártartón vagy a kerékpártartóban biztonságosan kell rögzíteni úgy, hogy az a tartót ért külső hatások – ide értve különösen a szél vagy más versenyző által történő mozgatót – következtében se tudjon feldőlni, vagy a helyéről a megengedett tartományon kívülre mozdulni.
- (5) Amennyiben a versenyző a kerékpározást követően a kerékpárt a kormányval a depóvas felé helyezi el, úgy a kerékpárt mindkét fékkarjával a depóvasra kell akasztania.

- (6) A versenyző köteles úszás után a neoprénjét, kerékpározás után kerékpárját és kerékpáros fejtédőjét a depóban a (3) pontban meghatározott helyre tenni.
- (7) A kerékpártartón – a kerékpár kivételével – felszerelés vagy jelölés nem helyezhető el.
- (8) A depóban csak a versenyzők és a hivatalos személyek tartózkodhatnak. Ez alól kivételt csak a Vezető Versenybíró tehet mozgássérült versenyzőnél.
- (9) A depóban annak lezárása és kinyitása közötti időszakban csak a hivatalos személyek és az akkor versenyzők tartózkodhatnak. Ez idő alatt felszerelést, frissítőt a depóba juttatni tilos, azonban a nyilvánvaló műszaki hiba mérséklésére a szükséges intézkedések megtehetőek.

38. §[Közlekedés a depóban]

- (1) A depóban a kerékpártartókon, valamint a depó belső kerítésein, elválasztóelemein keresztül közlekedni tilos.
- (2) A depóban kerékpározni tilos. A depó ki- és bejáratát a talajon levő vonalak jelölik. A kerékpárra a versenyző akkor szállhat fel, amikor a kerékpár hátsó kerekének talajjal érintkező pontja áthaladt a kijáratot jelző vonalon, és mindkét lába a kerékpár egyik oldalán a vonal után is érintette a talajt. A versenyző köteles a bejáratot jelző vonal előtt a kerékpárról leszállni úgy, hogy a kerékpár első kerekének talajjal érintkező pontja a bejáratot jelző vonal előtt legyen, és mindkét lába a kerékpár egyik oldalán a vonal előtt is érintse a talajt.

2. A RAJT

39. §[Nyilvántartásba vétel]

- (1) A versenyző köteles a versenykiírásban közzétett rajtidőpont előtt legkésőbb 10 perccel a rajtvonal mögött vagy mellett kialakított rajtterületen megjelenni, és ott magát nyilvántartásba vetetni (check-in) – ha a versenykiírásban vagy a tájékoztatón mást nem határoztak meg.

40. §[Rajtolás]

- (1) A bemelegítést a versenybírók utasítására, de legkésőbb a rajt időpontja előtt 2 perccel be kell fejezni, és a versenyzőknek a rajtolató versenybíró jelzésére fel kell sorakozniuk a kijelölt rajtvonal (vízben rajtszalag, vagy egy, a rajtolató versenybíró által kijelölt képzeletbeli vonal) mögé.
- (2) A versenyző csak a rajtolató versenybírónak a tájékoztatón meghatározott rajtjelére lépheti át a rajtvonalat, és kezdheti meg a versenyt.
- (3) Medencében történő úszásnál vagy pontonról történő rajtnál a rajtvonal átlépéseként a versenyző teste és az uszoda fala, illetve a ponton közti érintkezés megszűnését kell érteni.
- (4) Szabálytalan rajt esetén a rajtolató versenybíró visszahívhatja a mezőnyt a rajtjel többszöri ismétlésével vagy a tájékoztatón meghatározott egyéb módon.

3. AZ ÚSZÁS

41. §[Úszás]

- (1) A versenyző az úszás távját csak a víz felszínén úszva teljesítheti.
(Tehát úszásra alkalmas mélységű vízben nem sétálhat, futhat, delfinezhet. Ez alól kivételt képez a rajtnál történő befutás és az úszás távjának teljesítését követő kijövetel.)

Az úszás nem tartható meg, ha a hivatalos víz hőmérséklet 12 °C-nál, Utánpótlás kategória esetében 16 °C-nál alacsonyabb.

- (2) Medencében történő úszásnál a versenyző köteles a részére kijelölt úszósáv menetirány szerinti jobb oldalán úszni és minden fordulónál valamely testrészével a falat megérinteni. Ezek elmulasztása esetén az adott hossz érvénytelenné válik.

42. §[Úszófelszerelés]

- (1) Úszás során
- a férfi versenyzőknek legalább át nem látszó úszónadrágot,
 - a női versenyzőknek legalább át nem látszó, a melleket is takaró, egy vagy két részből álló úszóruhát
- kell viselnie.
- (2) Az úszóruha kizárólag vízáteresztő textil ruházat lehet, amelynek anyagvastagsága a 0,8 mm-t nem haladhatja meg, kivéve annak ülepénél, ahol megengedett legfeljebb 350 cm²-en 5 mm-t meg nem haladó betét vagy bélés használata.
- (3) A hőtartó úszóruha (a továbbiakban: neoprén) viselését a Vezető Versenybíró engedélyezi, illetve teszi kötelezővé a hivatalos víz hőmérséklet függvényében a 6. táblázat alapján.

Az úszás távja	Hivatalos víz hőmérséklet, amelynél és amely felett neoprén használata tilos	Hivatalos víz hőmérséklet, amelynél és amely alatt neoprén használata kötelező
0 – 1500 m	22 °C	16 °C
1501 m – ...	24 °C	16 °C

6. táblázat: Neoprén viselése úszásnál

- (4) Az úszásnál az (1)-(3) bekezdésben foglaltakon túl, kizárólag úszószemüveg, úszósapka, valamint hő- és bőrvédő kenőcs és olaj használhatók.
- A karoknak és a lábaknak az úszás teljes tartama alatt fedetlennek kell lenniük. Ez alól kivétel, ha a neoprén használata engedélyezett. Az úszás során kompressziós szár és/vagy karokat takaró szár csak neoprén ruha alatt engedélyezett. Azokon a versenyeken, ahol a neoprén használata nem engedélyezett, az úszás során a kompressziós szár és/vagy a karokat takaró szár használata tilos.*
- (5) A kéz- és lábfejeknek az úszás teljes tartama alatt fedetlennek kell lenniük.
- (6) Tilos a vízfekvést javító és ezáltal a vízben történő haladást megkönnyítő eszközök (bója, buoyancy short, stb.) használata.

43. §[A versenyző azonosítása]

- (1) Amennyiben a Szervezőbizottság a versenyzőknek úszósapkát biztosít, a versenyző köteles azt viselni. A Szervezőbizottság által biztosított úszósapkát a versenyzőknek mindig kívül kell hordania, azt nem fedheti le sem részben sem egészben.
- (2) A versenyző legalább
- bal felkarjára egymás alá írt, vagy
 - úszósapkája jobb és bal oldalára egymás mellé írt (a Szervezőbizottság által biztosított úszósapka esetén),
- jól látható, vízzel le nem mosható rajtszámával köteles azonosítani magát.
- (3) Úszásnál a testre adott rajtszám (gumis vagy feltűzhető rajtszám) viselése tilos.

4. A KERÉKPÁROZÁS

44. §[Kerékpározás]

- (1) A versenyző a kerékpárpályán csak saját erejéből és csak saját rajtszámával ellátott kerékpárjával együtt haladhat előre.
- (2) A kerékpárpályán melegíteni, illetve pályabejárást folytatni futam közben szigorúan tilos.
- (3) A versenyző – egyéb jelölés vagy utasítás hiányában – köteles az úttest menetirány szerinti jobb oldalán, illetve a jobb oldali legszélső sávban haladni.
- (4) A versenyző az úttest felezővonalát, ennek hiányában az úttest középvonalát az előzés és a megfordulás, valamint a veszélyhelyzetek elkerülésének eseteit kivéve nem lépheti át – kivéve, ha a Vezető Versenybíró másként rendelkezett, és ezt a versenykiírásban vagy a hirdető táblán és a tájékoztatón közzétették.
- (5) A versenyző csak oly módon haladhat akár egyedül, akár más versenyző mellett, ha közben a többi versenyző számára a szabályos előzés lehetőségét biztosítja.
- (6) A versenyző jobbról is előzhet, ha ennek feltételei fennállnak. Szükség esetén a versenyzőtársat az előzésre megfelelő módon figyelmeztetni kell.
- (7) A versenyzők – ha e szabályzat vagy a versenykiírás, illetve egyéb jelzés vagy utasítás másként nem rendelkezik – egymás közti viszonyukban kötelesek a KRESZ előírásait figyelembe venni,
- (8) Ha a versenypályát vagy annak egy szakaszát a közúti forgalom elől el nem zárt úton jelölték ki, akkor a versenyzőnek figyelembe kell vennie, hogy a versenypályán haladó járműveket – amelyekre a KRESZ előírásai vonatkoznak – nem veszélyeztetheti.
- (9) A versenyző a kerékpározásra nem vihet magával üvegből vagy kerámiából készült tároló edényeket, ilyenekből frissítést nem végezhet.

45. §[Kerékpáros felszerelés]

- (1) A versenyzőnek a kerékpározás során a depóban a kerékpár elmozdításának időpontjától legalább át nem látszó úszónadrágot és a melleket is takaró felsőrészt kell viselnie.
- (2) A versenyzőnek viselni kell kerékpározás során az öltözete hátoldalán eredeti állapotú, a szervezőktől az adott versenyre kiadott saját rajtszámát – a depóban a kerékpár elmozdításának időpontjától annak a depóba történő visszahelyezéséig úgy, hogy a rajtszám teljes felülete látható legyen.

46. §[Kerékpáros fejevédő]

- (1) A versenyzőnek kerékpározás során eredeti állapotú, ép kerékpáros fejevédőt kell viselnie, amelyet a depóban a kerékpár elmozdítása előtt a versenyzőnek a fején rendeltetésszerűen be kell csatolnia, és amelyet a kerékpárnak a depóba való visszahelyezését követően kell kicsatolnia és levennie.
Nem rendeltetésszerű a fejevédő becsatolása, amennyiben azt kicsatolás nélkül is le lehet venni.
- (2) A kerékpáros fejevédőnek jóváhagyási jellel ellátottnak kell lennie, és a teljes felső részének kemény műanyagból készült külső borítással kell rendelkeznie. A jóváhagyási jel megléte a versenyző felelőssége.
- (3) A kerékpáros fejevédő külső borítására előlről vízszintesen olvashatóan kell a szervezők által adott rajtszámot felragasztani.

47. §[Kerékpár]

- (1) A kerékpárnak kizárólag emberi erőforrással hajthatónak kell lennie.
- (2) A kerékpárnak biztonságos versenyzésre alkalmas műszaki állapotúnak kell lennie, melynek biztosítása a versenyző vagy gondviselő felelőssége. A kerékpárok műszaki

állapotát a versenybírók ellenőrizhetik, a nem megfelelő műszaki állapotú kerékpár használatát a versenybírók megtilthatják.

- (3) A kerékpárnak és tartozékainak olyannak kell lenniük, hogy azok balesetet ne okozhassanak és a baleseti kockázatot ne növeljék.
- (4) A kerékpár nem lehet hosszabb 2 méternél és szélesebb 75 centiméternél.
- (5) A főtengely talajtól mért távolságának legalább 24 centiméternek kell lennie.
- (6) A nyeregcsúcsot érintő függőleges egyenes a főtengelyt átszelő függőleges egyenestől előrefelé nem lehet 5 centiméternél, hátrafelé 15 centiméternél távolabb.
- (7) A főtengelyen és az első kerék tengelyén átmenő függőleges egyenesek távolsága nem lehet kevesebb 54 centiméternél, és nem lehet több 65 centiméternél.

A kerékpár fő méreteit az 1. ábra szemlélteti.

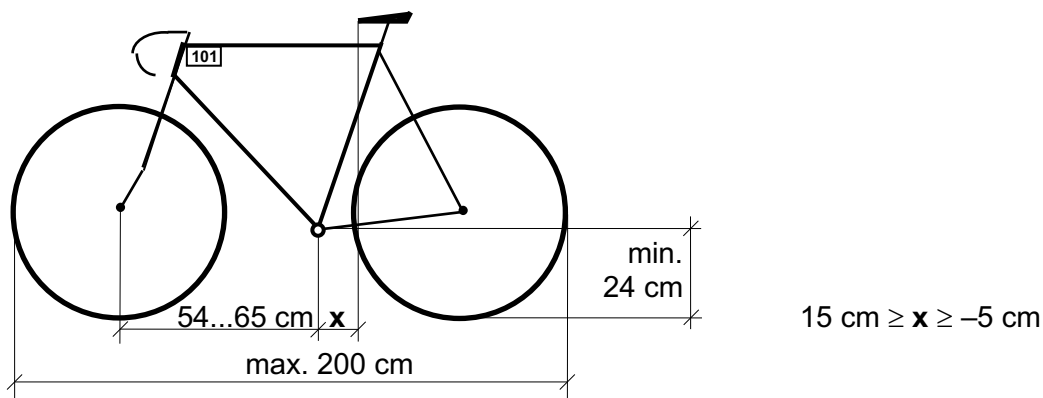

1. ábra: A kerékpár méretei

- (8) A kerékpár mindkét kerekének külön-külön fékberendezés által biztonságosan fékezhetőnek kell lennie, erre a célra tárcsafék használata is megengedett.
- (9) A levegő ellenállását csökkentő borítás kizárólag a hátsó keréken alkalmazható. Ezt a lehetőséget és a küllő nélküli hátsó kerék használatát a Vezető Versenybíró erős szél esetén a biztonság érdekében megtilthatja.
- (10) Küllő nélküli első kerék nem használható. Erős szél esetén a Vezető Versenybíró korlátozhatja a 25 mm-nél nagyobb felnimagasságú kerekek használatát.
- (11) Ajánlott a Nemzetközi Kerékpáros Szövetség (UCI) által jóváhagyott kerekek használata.
- (12) A kormány és a kormányadapter nem nyúlhat előbbre az első keréknél. A kormányra, illetve a kormányadapterre felszerelt sebességváltó- és fékkarok elhelyezése és kialakítása a baleseti kockázatot nem növelheti.
- (13) A gyermek és fiatalabb kategóriájú versenyző kormányán könyöklő és kormányadapter nem alkalmazható.
- (14) A kerékpárnak rendelkeznie kell a szervezők által biztosított rajtszámmal, amelyet a váz felső csövére vagy a nyeregcsőre balról jól olvashatóan kell felragasztani, vagy rögzíteni.
- (15) Lehetőség van a fenti szabályoktól eltérő kerékpárok használatára is, de csakis abban az esetben, ha a kerékpár használatát a Technikai Bizottság a kerékpár részletes paramétereit tartalmazó, a Versenyt megelőzően 20 nappal benyújtott írásbeli kérelem alapján engedélyezte.

48. §[Áttételszabály]

- (1) A serdülő korosztályú és ennél fiatalabb versenyzőknél a kerékpár az alkalmazható legnagyobb áttételt biztosító sebességfokozat használata esetén sem tehet meg 680 centiméternél hosszabb utat egy pedálfordulat alatt.

Tájékoztatásul megadunk néhány, általában megfelelő áttételviszonyt, azonban ellenőrzésnél nem ez, hanem az egy pedálfordulat alatt ténylegesen megtett út hossza a döntő. Az első oszlop értékei 700×20 C méretű gumival helytállóak, ennél nagyobb méret esetén már nem megfelelőek (pl.: 700×23 C vagy 700×25-ös gumik esetében).

*27"-os kerékpárnál: 55-17, 54-17, 53-17,
52-16, 51-16, 50-16,
49-15, 48-15, 47-15, 46-15,
45-14, 44-14, 43-14,
42-13, 41-13, 40-13,
39-12, 38-12, 37-12, stb.*

*26"-os kerékpárnál: 56-16, 55-16, 54-16, 53-16,
52-15, 51-15, 50-15,
49-14, 48-14, 47-14, 46-14,
45-13, 44-13, 43-13,
42-12, 41-12, 40-12, stb.*

- (2) Az áttételszabálynak akkor felel meg a kerékpár, ha az (1) bekezdésnek nem megfelelő sebességfokozat nincs a kerékpáron, vagy bizonyítható, hogy a versenyző azokat nem használhatta.

Bizonyítható a nem megfelelő áttétel esetén a kerékpár megfelelősége, ha az azokra a sebességfokozatokra történő kapcsolás kerékpározás közben nem lehetséges, vagy azokat például megfelelő ragasztószalaggal körbetekerték és az ellenőrzéskor a ragasztószalag sértetlen.

- (3) Klubcsapat OB-n az UP1 (12-15 éves) kategóriában az áttételszabály érvényes.

49. §[Bolyozási szabály]

- (1) A nembolyozós versenyeken a kerékpározást egyéni időfutamversenyként kell teljesíteni, tehát tilos más versenyző szélárnyékában (kerékpáros bolyozási zónában) és a versenypályán közlekedő más járművek szélárnyékában (jármű bolyozási zónában) folyamatosan haladni.
- (2) Nem bolyozós versenyeken jobb oldali közlekedés mellett jobbra tartási kötelezettség vonatkozik minden versenyzőre, melynek megszegése akadályozásnak minősül.
Bal oldali közlekedés (órmutató járásával megegyező irányú pályavezetés) esetén természetesen balra tartás a kötelező.
- (3) Amennyiben egy versenyző úgy kezd előzésbe, hogy előzetesen nem tájékozódik hátranézéssel az előzés lehetőségéről és ezáltal egy hátulról gyorsabban érkező harmadik versenyző elé kanyarodik úgy, hogy az a bolyozási zónán belülrre kerül, akadályozást valósít meg.
- (4) Szintén akadályozásnak minősül nem bolyozós versenyeken az úttest jobb szélén szabályosan haladó versenyzőtől balra, vele azonos sebességgel történő haladás.
- (5) A kerékpár pályán a gyorsabban haladó versenyzők akadályozása időbüntetést von maga után, melynek mértéke a bolyozási szabály megsértése esetén alkalmazott időbüntetések mértékével azonos.
- (6) Ha egy versenyzőt egy másik versenyző vagy jármű lehalad vagy vele fedésbe került, azaz kerékpárjának legelső pontja és az előző jármű legelső pontja egy vonalba ért, akkor a megelőzött versenyző a felelős, hogy a bolyozási zónából azonnal és határozottan kikerüljön, amennyiben szükséges, lassítással.
- (7) A megelőzött versenyző csak akkor kezdhet visszaelőzésbe, ha először kikerül a bolyozási zónából. Ennek elmulasztása a bolyozási szabály megsértésének minősül.
- (8) A bolyozási zónán áthaladhat a versenyző, de a zónán való áthaladásnak minden esetben határozottnak kell lennie és legfeljebb 20 másodpercig tarthat. A bolyozási zónán való áthaladás csak
- a) biztonsági okból,
 - b) frissítőállomások előtt és után 100 m-en belül,
 - c) a depó ki- és bejáratánál,
 - d) előzésnél vagy előzési kísérletnél vagy

- e) éles kanyarokban, fordulóknál
 - f) a Technikai Felügyelő által a bolyozási tilalom alól kivont, szűk vagy egyéb ok miatt veszélyesnek ítélt útszakaszokon megengedett.
- (9) A kerékpáros bolyozási zóna a kerékpár elejétől számítva 12 méter hosszan nyúlik hátra.

A kerékpáros bolyozási zónát a 2. ábra szemlélteti.

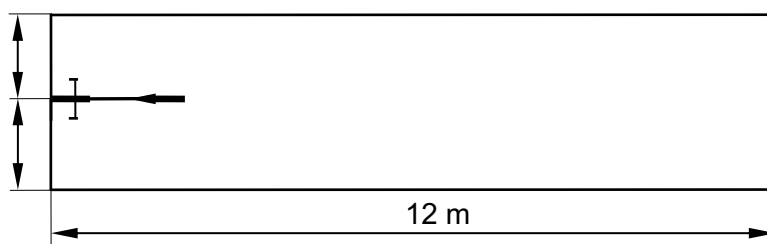

2. ábra: A kerékpáros bolyozási zóna

- (10) A jármű bolyozási zóna egynél több nyomon haladó járműveknél jármű hátuljától számítva 35 méter hosszan nyúlik hátra, egy nyomon haladó járműveknél jármű hátuljától számítva 15 méter hosszan nyúlik hátra.

Az egy nyomon haladó járművek járműbolyozási zónáját a 3. ábra, a több nyomon haladó járművek bolyozási zónáját a 4. ábra szemlélteti.



3. ábra: A jármű bolyozási zóna (egy nyomon haladó járműveknél)

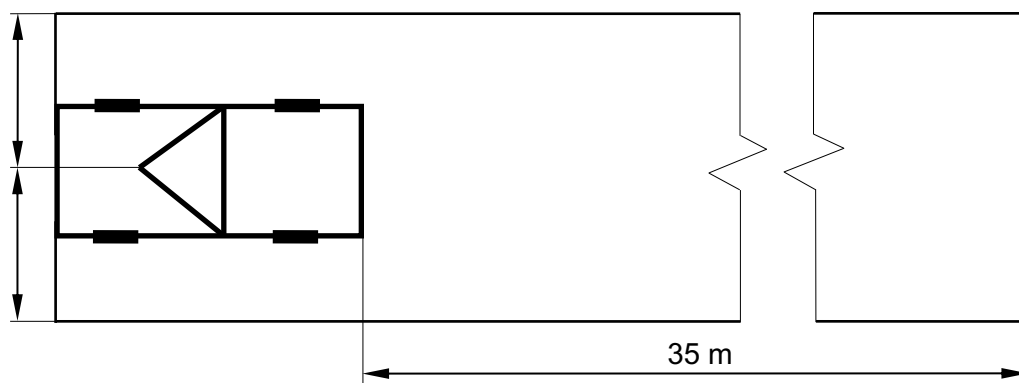

4. ábra: A jármű bolyozási zóna (több nyomon haladó járműveknél)

- (11) Azokon a versenyeken, ahol a bolyozás engedélyezett, az azonos rajttal indult versenyzők egymás kerékpáros bolyozási zónáját figyelmen kívül hagyhatják.

Ezekon a versenyeken is tilos bármilyen a versenypályán haladó más járművön – ide értve a felvezető motorkerékpárt, illetve gépkocsit – vagy egy másik rajttal induló versenyzőn (feltéve, hogy ezt a szervezők rajtszám vagy más alapján a többitől megkülönböztetik) bolyozni.

- (12) Rövidtávú és rövidebb versenyeken a bolyozás engedélyezése kizárólag az elit kategória versenyzői számára is korlátozható.

A korlátozottan engedélyezett bolyozás azt jelenti, hogy ugyanazon a távon, illetve ugyanabban a versenyben induló amatőr versenyzők részére a bolyozás abban az esetben is tilos, ha az előttük induló elit versenyzők részére azt engedélyezték.

5. A FUTÁS

50. §[Futás]

- (1) A versenyző a futás távját csak futva, gyalogolva vagy a World Triathlon hatályos versenyszabályzata által meghatározott PTHC kategóriába tartozó versenyző kerekesszékekkel is teljesítheti.
- (2) A versenyző a futásra nem vihet magával üvegből vagy kerámiából készült tároló edényeket, ilyenekből frissítést nem végezhet.

51. §[Futófelszerelés]

- (1) A versenyzőnek a futás során legalább át nem látszó úszónadrágot és a melleket is takaró felsőrészt kell viselnie a célbaérkezésig.
- (2) A versenyzőnek viselni kell futás során az öltözete mellső oldalán eredeti állapotú, a szervezőktől az adott versenyre kiadott saját rajtszámát – a depó elhagyásának időpontjától a célterület elhagyásáig úgy, hogy annak teljes felülete látható legyen.
- (3) Serdülő korosztály alatt tilos a futópályán a futócipő nélküli futás

52. §[Célbaérkezés]

- (1) A versenyző akkor ér célba, amikor törzsének valamely része – kivéve a vállat és a csípőt – eléri a célvonal elején átmenő függőleges síkot.
A célvonal elejét a befutás irányából kell értelmezni.
- (2) A célbaérkezés sorrendjét a célbíró dönti el.
- (3) Holtversenyt a célbíró abban az esetben ítélt meg, ha a versenyzők között a célbaérkezéskor olyan kicsi a különbség, hogy a köztük levő sorrend kétséget kizáróan nem állapítható meg.

IX. FEJEZET

CSAPATVERSENYEKRE VONATKOZÓ KIEGÉSZÍTŐ KÖVETELMÉNYEK

1. CSAPATVERSENYEK

53. §[Csapatverseny]

- (1) Csapatversenyeken a sportszervezet (csapat) tagjainak egyénileg kell a teljes versenytávot teljesíteniük.
- (2) Egy csapat három azonos nemű versenyzőből áll.
- (3) A csapat tagjainak indulási jogosultságát a 35. §, a csapat eredményének érvényességét a 11. § (6) és (7) bekezdése határozza meg.
- (4) A versenyzőt a 20. § 2. táblázatban meghatározottak szerint kell kategóriába sorolni.
- (5) A csapat helyezését a 14. §-ban foglaltak alapján kell eldönteni.

- (6) Amatőr csapatversenyeken az elit versenyzők eredményei nem kerülnek értékelésre.
- (7) Elit csapatversenyeken az amatőr versenyzők eredményei nem kerülnek értékelésre.

2. KLUBCSAPATVERSENYEK

54. §[Klubcsapatverseny]

- (1) Klubcsapatversenyeken a klubcsapat tagjainak együtt kell a teljes versenytávot teljesíteniük.
- (2) Egy klubcsapat legalább három és legfeljebb öt versenyzőből áll.
- (3) A klubcsapat tagjainak részvételi jogosultságát a 20. §.(3) és a 35. §, a klubcsapat eredményének érvényességét a 11. § (6) és (7) bekezdése határozza meg.
- (4) A versenyzőt a 20. § 4. táblázatban meghatározottak szerint kell kategóriába sorolni.
- (5) Egy versenyző egy napon csak egy klubcsapat versenyzőjeként indulhat.
- (6) Elit kategóriájú klubcsapatok közé azok a klubcsapatok tartoznak, amelyek tagjai között legalább egy elit versenyengedéllyel rendelkező versenyző van.
- (7) Elit versenyengedéllyel rendelkező versenyző csak elit kategóriában indulhat.
- (8) A klubcsapat tagjainak egyforma felsőrészt kell viselniük.

55. §[Klubcsapatok indulása]

- (1) A klubcsapat tagjainak együtt kell rajtolniuk.
- (2) A klubcsapatokat egyenlő időközönként – amely egy percnél kevesebb nem lehet – kell indítani, és az egyes klubcsapatok rajtidőpontjait a hirdetőtáblán fel kell tüntetni.
- (3) Klubcsapat országos bajnokságon az indulás sorrendjét kategóriánként az előző évi országos bajnokságon elért helyezések szerint kell megállapítani úgy, hogy az ezen első helyezést elért klubcsapat induljon utolsóként. Az előző évi országos bajnokságon helyezést el nem ért klubcsapatok a helyezést elért klubcsapatok előtt indulnak, köztük az indulás sorrendjét sorsolással kell megállapítani.

56. §[Klubcsapatverseny menete]

- (1) A klubcsapat a kerékpározást akkor kezdheti meg, ha annak legalább három tagja egyidőben a depó kijáratát jelző zónában tartózkodik.
- (2) A klubcsapat a futást akkor kezdheti meg, ha annak legalább három tagja egyidőben a depó kijáratát jelző zónában tartózkodik.
- (3) Az a versenyző, aki a klubcsapata első tagjának a depó elhagyása után 45 másodperccel a depót még nem hagyta el, nem folytathatja a versenyt.
- (4) A klubcsapat időeredményét a 15. §-ban foglaltak alapján kell kiszámítani.

57. §[Bolyozási szabály klubcsapatversenyeken]

- (1) Klubcsapatversenyeken a bolyozás az egyes klubcsapatok között tilos, de a klubcsapat tagjai egymás bolyozási zónáját figyelmen kívül hagyhatják.
- (2) A klubcsapat kerékpáros bolyozási zónája a hátul haladó tagtól számított 25 méterig tart. Az elöl haladó versenyző első kerekének legelső pontja adja a téglalap első élének egy pontját.

A klubcsapatok bolyozási zónáját a 6. ábra szemlélteti.

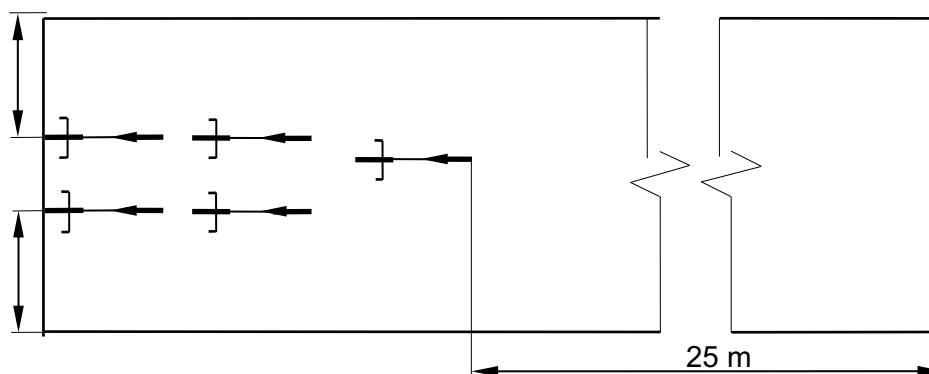

6. ábra: A klubcsapat kerékpáros bolyozási zónája

- (3) A klubcsapat tagjainak egy másik klubcsapat kerékpáros bolyozási zónáján való áthaladása legfeljebb 1 kilométer hosszan tarthat.
- (4) Klubcsapat bolyozási zónáját kell figyelembe venni akkor, ha legalább két azonos klubcsapathoz tartozó versenyző egymás kerékpáros bolyozási zónáján belül halad. Egyéb esetekben a kerékpáros bolyozási zónát kell alkalmazni.
- (5) Bolyozás esetén a szabályt sértő csapat STOP & GO büntetéssel szankcionálható.
- (6) A jobbra tartási kötelezettség a klubcsapatok számára is fennáll. Ennek megsértése, valamint a kellő körültekintés nélkül megkezdett előzés akadályozásnak minősül.

3. VÁLTÓCSAPATVERSENYEK ÉS MIX-VÁLTÓCSAPATVERSENYEK

58. §[Váltócsapatverseny és mix-váltócsapatverseny]

- (1) Váltócsapatversenyeken, illetve mix-váltócsapatversenyeken a csapatok tagjainak egymást váltva kell a teljes versenytávot teljesíteniük.
- (2) Egy váltócsapat három, egy mix-váltócsapat négy (két nő és két férfi) versenyzőből áll. A mix-váltócsapat csapaton belüli rajtsorrendje: nő – férfi – nő – férfi.
- (3) A váltócsapat tagjainak részvételi jogosultságát a 20.§.(4) és a 35.§, a mix-váltócsapat tagjainak részvételi jogosultságát a 20.§.(4), (5) és a 35.§, a váltócsapat, illetve mix-váltócsapat eredményének érvényességét a 11. § (6) és (7) bekezdése határozza meg.
- (4) A versenyzőket a 20.§. 5. és 6. táblázatában (mix-váltócsapat) és a 20.§. 5. és 6. táblázatában (váltócsapat) meghatározottak szerint kell kategóriába sorolni.
- (5) Egy versenyző egy napon csak egy váltócsapat vagy egy mix-váltócsapat versenyzőjeként indulhat.
- (6) Elit kategóriájú csapatok közé azok a váltócsapatok, illetve mix-váltócsapatok tartoznak, amelyek tagjai között legalább egy elit versenyengedéllyel rendelkező versenyző van.
- (7) Elit versenyengedéllyel rendelkező versenyző csak elit kategóriában indulhat.
- (8) A csapattagoknak egyforma felsőrészt kell viselniük.

59. §[Váltócsapatverseny és mix-váltócsapatverseny menete]

- (1) A csapattagoknak az egyéni versenyekre vonatkozó szabályok betartásával kell a fenti távokat egyenként teljesíteni.
- (2) A váltás a teljes táv futásának befejezésekor a cél- és a rajtterület közé eső váltózónában a rajtszám átvételekor rögzített név szerinti sorrendben, a soron következő csapattag kezének jól látható érintésével, vagy a rajtszámának vagy más azonosítójának átadásával történik – a versenykiírásban vagy a hirdetőtáblán és a tájékoztatón

meghatározottak szerint. A váltott csapattag ezek után kezdi meg a következő teljes távot.

- (3) A soron következő váltótag a váltások sorrendjének megfelelően a versenybíró utasítására léphet be a váltózónába.
- (4) A versenyzőnek a váltás megtörténteig úgy kell a váltózónában tartózkodnia, hogy a többi versenyző mozgását és váltását ne akadályozza.
- (5) A váltónak a versenyt befejezett tagja a többi versenyző akadályozása nélkül köteles a váltózónát haladéktalanul elhagyni.
- (6) A csapat időeredményét a 16. §-ban foglaltak alapján kell meghatározni.

X. FEJEZET

EGYÉB MULTISPORTVERSENYEKRE VONATKOZÓ ELTÉRŐ KÖVETELMÉNYEK

60. §[Terepversenyek]

- (1) A tereptriatlon- és terepduatlon-versenyek változatos terepen, lehetőleg nagy szintkülönbséggel, elsősorban nem szilárd burkolatú kerékpár- és futópályán megszervezett versenyek.
- (2) Terepversenyeken a 87. § (2)-(5) bekezdések, a 92. § (3) bekezdés, a 95. § (3)-(4) bekezdések és a 105. § (4) bekezdés rendelkezéseinek alkalmazásától el lehet tekinteni.

61. §[Alkalmazási korlátok]

- (1) Aquatlonversenyeken a 44-49. §, a 76. § (2)-(3) bekezdések, a 82. § (1)-(3) bekezdések, a 83. § (1)-(2) bekezdések és a 92-94. § rendelkezései értelemszerűen nem alkalmazhatók.
- (2) Duatlonversenyeken a 8. § (2) bekezdés d) pont, a 41-43. §, a 72. § (1) bekezdés l) pont, 73. § (1) bekezdés f) pont, a 86-91. §, rendelkezései értelemszerűen nem alkalmazhatók.
- (3) Terepversenyeken a 92. § (2), (6) és (7) bekezdések és a 93. § (4) bekezdés rendelkezései értelemszerűen nem alkalmazhatók.

XI. FEJEZET

BÜNTETÉSEK

62. §[A büntetések kiszabása]

- (1) Az e szabályzatban foglaltakat megszegő versenyzőt a szabálysértés mértékétől függően figyelmeztetés, STOP & GO (más néven időbüntetés), büntetőidő, azonnali kizárás, utólagos kizárás vagy eltiltás büntetések valamelyikével kell büntetni.
- (2) A büntetés kiszabása az intézkedő versenybíró mérlegelési körébe tartozik. A versenybírónak a szabálysértés összes körülményeit figyelembe véve kell eljárnia, különös tekintettel arra, hogy ennek következtében valamely versenyző tett-e szert előnyre, ha igen, az milyen mértékű, vagy más versenyző emiatt került vagy kerülhetett-e hátrányba. A Versenybíró nem köteles a büntetés okáról a versenyzőnek a verseny közben tájékoztatást adni.

63. §[Figyelmeztetés]

- (1) Figyelmeztetéssel kell büntetni azt a versenyzőt, aki olyan szabálysértést követett el, melynek következtében a versenyző a többi versenyzőhöz képest előnyhöz nem jutott vagy más versenyző emiatt hátrányba nem került, illetve ha a szabálysértés korigálható.
- (2) Figyelmeztetés kiszabásakor a versenybíró a következőképpen jár el:
 - a) erős, folyamatos, legalább 2 másodperc hosszú sípjelet ad, majd
 - b) felmutat egy sárga lapot, legalább 3 másodperc hosszan, a figyelmeztetett versenyző számára jól láthatóan, eközben
 - c) hangosan kiáltja a figyelmeztetett versenyző rajtszámát – amennyiben ez szükséges és lehetséges – és
 - d) felszólítja a versenyzőt a szabálysértés korigálására.
- (3) Figyelmeztetéssel kell büntetni azt a versenyzőt,
 - a) aki a rajt előtti nyilvántartásba vételre nem időben jelenik meg (39. §),
 - b) aki a rajt időpontja előtti 2 perccel vagy ezt követően a rajtig a rajtvonal előtt tartózkodik (40. § (1) bekezdés),
 - c) aki az úszás szabályait megsérti (41. § (3) bekezdés),
 - d) aki a kerékpározás szabályait megsérti (44. §),
 - e) aki a futás szabályait megsérti (50. §),
 - f) aki valamelyik rajtszámát nem látható, illetve nem megfelelő módon vagy helyen viseli (45. § (2) bekezdés és – 51. § (2) bekezdés),
 - g) aki a versenypályát elhagyja (30. § (2) bekezdés a) pont),
 - h) akit nem versenyző személy kísér (32. § (3) bekezdés), vagy
 - i) aki a verseny során az azonosítás céljából kapott eszközt a versenykiírásban meghatározott módon nem viseli (30. § (2) bekezdés f) pont),
 - j) aki az úszás befejeztével az úzó felszerelését nem a depóban helyezi el, ha súlyosabb szabálysértés nem valósul meg.

64. §[STOP & GO] (időbüntetés)

- (1) STOP & GO-val kell büntetni azt a versenyzőt,
 - a) aki olyan nem szándékos szabálysértést követett el, melynek következtében
 - aa) a többi versenyzőhöz képest előnyhöz jutott, vagy
 - ab) más versenyző emiatt hátrányba került, és
 - b) akinek a szabálysértése
 - aa) súlyosabb büntetés kiszabása nélkül ilyen módon is korigálható, vagy
 - ab) korigálására más mód nincs,ha a szabálysértéssel szerzett előny a 10 másodpercet nem haladja meg.
- (2) STOP & GO büntetés kiszabásakor a versenybíró a következőképpen jár el:
 - a) a versenyzőt a szabálysértés utáni első lehetséges alkalommal a 63. § (2) bekezdés szerint figyelmeztetni kell; ha a szabálysértés és az intézkedés között jelentősebb idő eltelt, és maga a szabálysértés már nem korigálható, a korigálására történő felszólítás helyett a versenybírónak az elkövetett szabálysértésre utalnia kell, majd
 - b) az első biztonságos helyen a versenybírónak "stop" vagy "(meg)állj" felszólítással a versenyzőt meg kell állítania – ekkor a versenyzőnek meg kell állnia úgy, hogy ezzel más versenyzőt ne akadályozzon, ezután
 - c) a verseny távjától függően:
 - sprint vagy ennél rövidebb táv esetén 10 másodperc,
 - rövid táv esetén 15 másodperc,
 - közép-, és hosszútáv esetén 30 másodperc,

- míg klubcsapat-, váltócsapat-, és mix-váltócsapatversenyek esetében 10 másodperc időtartam letelte után,
- valamint a bolyozási szabály megsértése esetén a (5) bekezdésben meghatározott időtartam elteltével "go"-t vagy "mehet"-et mond.

A versenyző csak ezt követően folytathatja a versenyt.

- (3) Ha a STOP & GO büntetés letöltésére előre meghatározott helyeket (büntetőzóna) jelöltek ki, akkor a versenyzőnek itt kell a büntetését letöltenie. Ekkor a versenybíró a (2) bekezdés b) pontjában foglaltak helyett a büntetés büntetőzónájában való letöltésére hívja fel a versenyző figyelmét. A versenyzőnek további felszólítás nélkül a büntetést követő legközelebbi büntetőzónába kell mennie, ahol a büntetés időtartamát letölti.
- (4) A kerékpározás során kapott időbüntetést a kerékpár pályára kihelyezett büntető zónában kell letölteni. (Erre a futópályán kihelyezett büntetőzónában nincs lehetőség)
- (5) A bolyozás szabályainak megsértése kapcsán alkalmazásra kerülő STOP & GO büntetés kiszabásánál a versenybíró a következőképpen jár el:
 - a) erős, folyamatos, legalább 2 másodperc hosszú sípjelet ad, majd
 - b) felmutat egy kék lapot legalább 3 másodperc hosszan, a figyelmeztetett versenyző számára jól láthatóan, eközben
 - c) hangosan kiáltja a figyelmeztetett versenyző rajtszámát – amennyiben ez szükséges és lehetséges – és
 - d) közli vele az időbüntetés kiszabásának tényét.
- (6) A bolyozás szabályainak megsértése miatt kiszabott STOP & GO büntetés időtartama, ha a kerékpározás teljes távja
 - a) 30 kilométernél rövidebb: 1 perc,
 - b) 30 kilométer vagy hosszabb, de 60 kilométernél rövidebb: 2 perc,
 - c) 60 kilométer vagy hosszabb: 5 perc.
- (7) Amennyiben közép- vagy hosszútávú versenyen a bolyozás szabályainak megsértése miatt STOP & GO büntetés kerül kiszabásra, akkor a versenyzőnek a kerékpárpályán erre a célra kialakított büntető zónában (penalty box) kell a büntetés időtartamát letölteni a következők szerint:
 - a) A büntetett versenyzők rajtszámait nem kerülnek megjelenítésre a büntető zónában. A versenyzők felelőssége, hogy a soron következő büntető zónában jelentkezzenek, miután a STOP & GO büntetés kiszabásáról tájékoztatást kaptak.
 - b) A megbüntetett versenyző feladata a büntető zónába lépve leszállni a kerékpárjáról, majd az ott tartózkodó versenybíróval közölni a rajtszámát. Az időbüntetés akkor kezdődik, amikor a versenyző ezeknek eleget tett, és akkor fejeződik be, amikor a versenybíró a továbbhaladásra engedélyt ad. Ha mindeközben a versenyző elhagyja a büntető zónát, a versenybíró felszólítja a visszatérésre, miközben a büntetőidő mérését felfüggeszti. Ha a versenyző eleget tesz a felszólításnak, az időmérés folytatódik.
- (8) **STOP & GO-val kell büntetni** a figyelmeztetés kiszabása mellett azt a versenyzőt,
 - a) aki a rajtjel elhangzása előtt a rajtvonal előtt tartózkodik (40. § (2) bekezdés),
 - b) aki a víz alatt úszik, a vízben gyalogol, vagy ugrál (41. § (1) bekezdés),
 - c) aki a depóban a kerékpárt a tartójáról becsatolatlan fejtámasz nélkül vagy nem megfelelő kerékpáros felszerelésben veszi el, vagy így versenyez – azonban a kerékpározást csak e szabálysértés korrigálása után folytathatja (45. § (1) bekezdés és 46. §),
 - d) aki a depózás szabályait megsérti (37-38. §),
 - e) aki valamelyik rajtszámát nem viseli (45. § (2) bekezdés és – 51. § (2) bekezdés),
 - f) aki a bolyozás szabályait megsérti (49. §),
 - g) aki a kerékpárpályán kerékpár nélkül halad előre (44. § (1) bekezdés),

- h) aki a fejevédőjét a kerékpár depóba való visszahelyezése előtt kicsatolja (46. § (1) bekezdés)
 - i) aki fejevédőben fut (37. § (5) bekezdés),
 - j) aki nem szabályos, vagy hiányos felszereléssel versenyez (42. § (1) bekezdés, 45. §, 47-48. §),
 - k) aki váltócsapat vagy mix-váltócsapatversenyen hibásan vált, vagy a rajtolás sorrendjét nem tartja be (59. § (2)-(5) bekezdés),
 - l) aki a versenypályát nem szándékosan lerövidíti (30. § (2) bekezdés a) pont),
 - m) aki egyéb szabálysértéssel nem szándékosan előnyre tesz szert (32. § (2) bekezdés a) pont),
 - n) aki nem megengedett segítséget fogad el (33. § (1) bekezdés),
 - o) aki gondatlanságból balesetveszélyt vagy balesetet idéz elő (32. § (1) bekezdés a) pont),
 - p) aki más testi épségét vagy egészségi állapotát gondatlanul veszélyezteti (32. § (1) bekezdés b) pont),
 - q) aki más versenyző haladását vagy versenyzését e szabályzat megszegésével nem szándékosan akadályozza, vagy annak hátrányt okoz (32. § (2) bekezdés c) és d) pont),
 - r) aki szemetel (34. §) vagy
 - s) aki ugyanazt a szabálysértést a figyelmeztetés után is elköveti,
 - t) aki a rajtjel elhangzása előtt kiugrik,
- ha ezzel nem jut más versenyzőhöz képest 10 másodpercet meghaladó mértékű előnyhöz.

A fent felsoroltakon kívül bármely – figyelmeztetéssel sújtandó – szabálysértés is büntethető STOP & GO-val, ha annak korrigálása nem történt meg.

65. § [Büntetőidő]

Büntetőidő kiszabására akkor kerül sor, ha az elkövetett szabálysértésre a célbaérkezést követően derül fény, vagy a szabálysértés korrigálására a verseny ideje alatt nincs lehetőség.

- (1) Büntetőidővel kell büntetni azt a versenyzőt,
 - a) aki a verseny ideje alatt a saját részre kiadott chipet a bokáján – vagy a versenykiírásban megjelölt egyéb helyen önhibájából nem viselte (30. § (2) bekezdés e) pont),
 - b) aki a verseny során az azonosítás céljából kapott eszközt a versenykiírásban meghatározott módon önhibájából nem viselte (30. § (2) bekezdés f) pont),
 - c) aki az áttételszabályt megszegi (48. § (1) bekezdés) vagy
 - d) aki ellen az óvási eljárásban az óvási bizottság ilyen határozatot hozott (25 § (2) bekezdés a) pont ab) alpont).
- (2) A büntetőidő mértéke az (1) bekezdés a)-e) pontja esetén
 - a) újonc és annál rövidebb távú versenyeken 1 perc,
 - b) gyermek és serdülő távú versenyeken 90 másodperc,
 - c) sprint távú versenyeken 2 perc,
 - d) sprint távúnál hosszabb, de középtávúnál rövidebb versenyeken 3 perc,
 - e) középtávú és hosszabb versenyeken 5 perc,

amelyet a versenyző teljes versenyidejéhez kell hozzáadni. Klubcsapat verseny esetén a kiszabott büntetőidő a Klubcsapat teljes idejéhez kerül hozzáadásra.
- (3) A büntetőidőt utólag a Vezető Versenybíró, illetve az óvási bizottság szabja ki.

66. § [Azonnali kizárás]

- (1) Azonnali kizárással kell büntetni azt a versenyzőt,

- a) aki olyan szándékos szabálysértést követett el, melynek következtében a többi versenyzőhöz képest előnyhöz jutott vagy más versenyző emiatt hátrányba került, ha a szabálysértés STOP & GO büntetéssel sem korrigálható,
 - b) aki a korrigálható szabálysértést a STOP & GO büntetés ellenére sem korrigálta.
- (2) Azonnali kizárás kiszabásakor a versenybíró a következőképpen jár el:
- a) erős, egy legalább 2 másodperc hosszú és két 1 másodpercnél rövidebb sípjelet ad, majd
 - b) felmutat egy piros lapot, legalább 3 másodperc hosszan a kizárt versenyző számára jól láthatóan, eközben
 - c) hangosan kiáltja a kizárt versenyző rajtszámát – amennyiben ez szükséges és lehetséges,
 - d) közli a versenyzővel a kizárásának tényét, és
 - e) felszólítja a versenyzőt a versenypálya azonnali elhagyására és rajtszámának leadására.
- (3) Azonnali kizárással kell büntetni az (1) bekezdésben foglaltakon túl azt a versenyzőt,
- a) aki nem szándékos szabálysértésével magát vagy más versenyzőt 10 másodpercet meghaladó mértékű előnyhöz juttat (32. § (2) bekezdés),
 - b) aki nem megengedett segítséget elfogadva más versenyzőhöz képest 10 másodpercet meghaladó mértékű előnyhöz jut (33. § (1) bekezdés),
 - c) aki a szabálysértést a figyelmeztetés ellenére szándékosan nem korrigálja (30. § (2) bekezdés g) pont),
 - d) aki a versenypályát szándékosan lerövidíti (30. § (2) bekezdés a) pont),
 - e) aki sportszerűtlenül vagy tiszteletlenül viselkedik (30. § (2) bekezdés b) és c) pont),
 - f) aki mást tetteleg bántalmaz (30. § (2) bekezdés b) és c) pont),
 - g) aki a versenybírók utasításait figyelmen kívül hagyja (30. § (2) bekezdés g) pont),
 - h) aki a megkülönböztető jelzéseket használó járművek részére az elsőbbséget nem biztosítja (30. § (2) bekezdés i) pont),
 - i) aki szándékosan balesetveszélyt vagy balesetet idéz elő (32. § (1) bekezdés a) pont),
 - j) aki más testi épségét vagy egészségi állapotát szándékosan veszélyezteti (32. § (1) bekezdés b) pont),
 - k) aki versenyzőtársát indokolatlanul és szándékosan akadályozza (32. § (2) bekezdés c) pont),
 - l) aki a kerékpározásnál nem visel fejkendőt (46. § (1) bekezdés),
 - m) aki a Technikai Felügyelő előzetes engedélye nélkül mobiltelefont vagy egyéb kép és hangtechnikai eszközt (zenelejátszó, kamera) használva versenyez
- (Pl. fülhallgatót használ kerékpározás közben (32.§ (4) bekezdés). Mobiltelefon használata a közép-, és hosszú távú versenyek kerékpáros szakaszán engedélyezett, de használata csak álló kerékpár mellett történhet. Képrögzítő eszköz használatát a Technikai Felügyelő engedélyezheti)*
- n) aki a bármelyik limitidőt túllépi
 - o) aki megrongálja vagy szándékosan elmozdítja a versenypályát kijelölő eszközöket vagy a rajt, a cél, illetve a depó eszközeit.

67. § [Utólagos kizárás]

- (1) Utólagos kizárással kell büntetni azt a versenyzőt, aki olyan azonnali kizárással büntetendő szabálysértést követett el, amelyre csak a versenyt követően derült fény.
- (2) Utólagos kizárással kell büntetni az (1) bekezdésben foglaltakon túl azt a célbaérkezett versenyzőt,
 - a) aki a verseny során
 - aa) egynél több STOP & GO-t vagy büntetőidőt,
 - ab) legalább egy STOP & GO-t és egy büntetőidőt,

- ac) kettőnél több figyelmeztetést, vagy
 - ad) egy STOP & GO-t vagy büntetőidőt és legalább két figyelmeztetést kapott,
 - b) aki a kiszabott időbüntetést (STOP & GO) csak részben vagy egyáltalán nem töltötte le (pl. utólagos kizárásban részese az a versenyző, aki a kerékpár pályán bolyozásért kapott büntetését a futópályán tölti le),
 - c) akinek a doppingvizsgálati eredménye pozitív (32. § (3) bekezdés f) pont),
 - d) aki a rajt előtti nyilvántartásba vételen nem jelent meg (39. §),
 - e) aki nem haladt végig a versenypályán (30. § (2) bekezdés a) pont),
 - f) aki a versenyen jogosulatlanul indult (35. §),
 - g) aki a verseny ideje alatt a saját részre kiadott chipjét a bokáján – vagy a versenykiírásban megjelölt egyéb helyen szándékosan nem viselte (30. § (2) bekezdés e) pont),
 - h) aki más versenyző felszerelésében versenyzett, vagy versenyzését, vagy haladását a szabályok megszegésével más módon akadályozta (32. § (1) bekezdés c) és d) pont),
 - i) aki ellen az óvási eljárásban az óvási bizottság ilyen határozatot hozott (25 § (2) bekezdés a) pont aa) alpont), vagy
 - j) akit fegyelmi eljárásban a verseny alatt történt szabálysértése miatt eltiltással büntettek.
- (3) Az utólagos kizárást a Vezető Versenybíró, illetve az óvási bizottság – ha a kizárás okára az eredményhirdetést követően derül fény, a Technikai Bizottság – szabja ki.

68. § [Eltiltás]

- (1) Eltiltással kell büntetni azt a versenyzőt vagy sportszakembert, aki
 - a) bűncselekményt vagy doppingvétséget követett el,
 - b) olyan súlyosan vétett az általános sporterkölcs szabályai, illetve az MTSZ vagy a World Triathlon versenyszabályzatában, egyéb szabályzataiban, vagy más jogszabályban foglaltak ellen, hogy az a sportág tekintélyét veszélyezteti, vagy
 - c) a versenyen alkalmazható legsúlyosabb büntetés kiszabásától kellő visszatartó hatás nem várható.
- (2) Eltiltó határozatot az MTSZ Fegyelmi szabályzata, illetve az MTSZ, a MOB, a World Triathlon, valamint a WADA dopping szabályzatai rendelkezéseinek megfelelően fegyelmi eljárás keretében kell meghozni.
- (3) Az eltiltott versenyző versenyengedélyét illetve regisztrációját az MTSZ köteles az eltiltó határozatban meghatározott időtartamra felfüggeszteni.

HARMADIK RÉSZ

A VERSENY LEBONYOLÍTÁSÁRA ÉS A VERSENYPÁLYÁRA VONATKOZÓ SZABÁLYOK

XII. FEJEZET ÁLTALÁNOS RENDELKEZÉSEK

69. §[A szervezőbizottság felelőssége]

- (1) A versenykiírásban versenyigazgatóként meghatározott személy – ennek hiányában a szervezőbizottság elnöke – felelős a sportrendezvény e szabályzatban foglaltaknak megfelelő és biztonságos lebonyolításáért.
- (2) A szervezőbizottság felelős a verseny lebonyolításához szükséges engedélyek meglétéért.

70. §[Engedélyek]

- (1) Sportrendezvény vagy sportverseny szervezése engedélyköteles. Az engedélykérelmet az esemény időpontja előtt legalább 30 nappal korábban kell eljuttatni írásban az MTSZ felé. Rendes eljárásban történő engedély kiadása azon szervező részére lehetséges, aki a jelen szabályzat alapján rendez sportrendezvényt, sportversenyt.
- (2) Az MTSZ versenyszabályzatától való eltérés esetén ún. rendkívüli engedélyezési eljárás lehetséges. A rendkívüli eljárás keretében megszerzendő engedélykérelmet az esemény időpontja előtt legalább 45 nappal korábban kell eljuttatni az MTSZ felé. A rendkívüli engedélyezés költségeit a kérelmező állja a 70. § (12) bekezdése alapján.
- (3) A sportrendezvény, sportverseny engedélykérelmének megérkezése után az MTSZ Titkársága megküldi a Technikai Bizottságnak, amely 3 munkanapon belül kijelöli a Technikai Felügyelőt, és erről tájékoztatja a Titkárságot. A Titkárság a kérelem beérkezését követő 5 munkanapon belül értesíti az esemény Szervezőbizottságát az engedélykérelem regisztrálásáról és a kirendelt Technikai Felügyelő személyéről. A hozzájárulási engedély kiállításának egyszeri díja: 25.000 Ft.
- (4) A kirendelt Technikai Felügyelő jelentésben rögzített javaslatára a verseny megelőző 7 nappal az MTSZ előzetes sportrendezvény, sportverseny rendezési írásos engedélyt állít ki.
- (5) Az előzetes engedélyt a Technikai Felügyelő javaslatára a versenyt megelőző 24 órával az MTSZ jogosult visszavonni. Az engedély visszavonásából eredő károkért a szervező, illetve annak vezető tisztségviselője felelős.
- (6) Az MTSZ a megrendezésre kerülő versenyek, Sport tv. alapján történő megtartásának engedélyezéséhez az alábbi dokumentumokat kéri be.

Duatlon versenyek (terepszakágot is beleértve):

- vonatkozó önkormányzati hozzájárulások, /közterület-használat, egyéb tulajdonosi/használati engedélyek stb./
- terepszakág esetén illetékes tulajdonosi/hatósági hozzájárulás, ha a pálya valamely szakasza erdőterületet érint,
- közútkezelői hozzájárulás, - egészségügyi szolgáltatási szerződés,
- rendőrségi szerződés, vagy megrendelő és befizetésről szóló banki bizonylat,

- versenyrendezési felelősségbiztosítási kötvény (fedezet igazolás), illetőleg ajánlat és a díj befizetéséről szóló banki bizonylat (Szövetségi kontingensben kötött szerződés esetén egy aláírt szerződés példány, és a díj átutalásáról szóló dokumentum)
- hozzájáruló nyilatkozat kiadását javasló TF jegyzőkönyv. /technikai felügyelő és versenyszervező képviselője által aláírva/

Triatlon versenyek (terepszakágakat is beleértve):

- vonatkozó önkormányzati hozzájárulások, /közterület-használat, egyéb tulajdonosi/használati engedélyek stb./
- terepszakág esetén illetékes tulajdonosi/hatósági hozzájárulás, ha a pálya valamely szakasza erdőterületet érint,
- közútkezelői hozzájárulás,
- egészségügyi szolgáltatási szerződés,
- rendőrségi szerződés, vagy megrendelő és befizetéséről szóló banki bizonylat, (katasztrófavédelmi nyilatkozat szükség esetén)
- vízminőség vizsgálati jegyzőkönyv (legfrissebb, legalább 1 db, optimális esetben 3 db),

ÉS

- a) ideiglenes fürdőhelyé kijelölő ÁNTSZ döntés, **vagy**
- b) ÁNTSZ nyilatkozat vízminőség megfelelésről becsatolt mintavételi jkv. alapján 78/2008. (IV.3.) Kormányrendelet 1. sz. melléklet szerint,

VAGY

- ÁNTSZ fürdőhelyé kijelölő határozat (szabadstrandok és nem természetes vízű fürdőhelyek),
- hajózási korlátozást elrendelő hatósági döntés, (Duna, Tisza, Balaton, egyéb hajózható tavak)
- vízügyi rendészeti hatóság döntése verseny engedélyezéséről (Duna, Tisza, Balaton, egyéb hajózható tavak)
- versenyrendezési felelősségbiztosítási kötvény (fedezet igazolás), illetőleg ajánlat és a díj befizetéséről szóló banki bizonylat, (Szövetséggel kontingensben kötött biztosítás esetén egy aláírt szerződés példány és a díj átutalásáról szóló bizonylat)
- hozzájáruló nyilatkozat kiadását javasló TF jegyzőkönyv. /technikai felügyelő és versenyszervező képviselője által aláírva/

Aquatlon versenyek:

- vonatkozó önkormányzati hozzájárulások, /közterület-használat, egyéb tulajdonosi/használati engedélyek stb./
- terepszakág esetén illetékes tulajdonosi/hatósági hozzájárulás, ha a pálya valamely szakasza erdőterületet érint,
- közútkezelői hozzájárulás,
- egészségügyi szolgáltatási szerződés,
- rendőrségi szerződés, vagy megrendelő és befizetéséről szóló banki bizonylat, (katasztrófavédelmi nyilatkozat szükség esetén)
- vízminőség vizsgálati jegyzőkönyv (legfrissebb, legalább 1 db, optimális esetben 3 db),

ÉS

- a) ideiglenes fürdőhelyé kijelölő ÁNTSZ döntés, **vagy**
- b) ÁNTSZ nyilatkozat vízminőség megfelelésről becsatolt mintavételi jkv. alapján 78/2008. (IV.3.) Kormányrendelet 1. sz. melléklet szerint,

VAGY

- ÁNTSZ fürdőhelyé kijelölő határozat (szabadstrandok és nem természetes vízü fürdőhelyek),
- hajózási korlátozást elrendelő hatósági döntés, (Duna, Tisza, Balaton, egyéb hajózható tavak)
- vízügyi rendészeti hatóság döntése verseny engedélyezéséről (Duna, Tisza, Balaton, egyéb hajózható tavak)
- versenyrendezési felelősségbiztosítási kötvény (fedezet igazolás), illetőleg ajánlat és a díj befizetéséről szóló banki bizonylat, (Szövetséggel kontingensben kötött biztosítás esetén egy aláírt szerződés példány és a díj átutalásáról szóló bizonylat)
- hozzájáruló nyilatkozat kiadását javasló TF jegyzőkönyv. /technikai felügyelő és versenyszervező képviselője által aláírva/

Sport XXI. Aquatlon verseny (felmérők):

Zárt pályán zajló versenyre (felmérőkre) tekintettel:

- egészségügyi szerződés,
- az uszoda érvényes biztosításának kötvényszáma,

VAGY

- írásos nyilatkozatminta 1 db eredeti példányban kitöltve, cégszerűen aláírva, és a Szövetség részére benyújtva a versenyt (felmérőt) megelőzően.

- (7) Amennyiben a (6)-(9) bekezdésben foglalt dokumentumok nem állnak rendelkezésre, vagy a dokumentumok alapján a versenypályán vagy annak egy részén a verseny biztonságos vagy jogszerű megtartásának lehetősége nem igazolható, a verseny a kérdéses területen, illetve pályaszakaszon nem szervezhető meg.
- (8) A hatáidőn túl beadott engedélykérelmek elbírálása külön sürgősségi eljárási díj megfizetése mellett történik, melynek összege 150.000 Ft. A hozzájárulási engedély kiállításának egyszeri díja: 50.000 Ft.
- (9) Rendkívüli engedélyezési eljárást az MTSZ versenyszabályzatától eltérő szabályrendszer szerint megrendező sportrendezvény vagy sportversenynél kell lefolytatni. A rendkívüli eljárás csak egy eseményre indítható. Az MTSZ versenyszabályzatától eltérő rendezvényhez kapcsolódó engedély kérelem díja 500.000 Ft. A rendkívüli eljárás lefolytatásának a költsége 380.000 Ft. A hozzájárulási engedély kiállításának egyszeri díja: 50.000 Ft. Az eljárás elindításához a szervező az engedély kérelméhez köteles csatolni verseny leírását, az MTSZ-től eltérő magyar nyelvű versenyszabályzatát továbbá a törvényben meghatározott biztonsági tervet.
- (10) Az MTSZ, a sportrendezvény vagy sportverseny szervezőbizottságával (a rendező szervezettel) – az engedélyezési eljárást követően - versenyrendezési megállapodást köt.

A Sporttörvény alapján, az MTSZ jogosult és köteles írásbeli engedélyt kiállítani a szervezett sportrendezvény vagy sportverseny szervezőnek, aki a Sporttörvényben,

az MTSZ alapszabályában, illetve jelen versenyszabályzatban rögzített feltételeknek együttesen tesz eleget.

71. § [A szervezőbizottság kötelessége]

- (1) A szervezőbizottság köteles
 - a) a sport törvényt és a sport rendezvényről szóló kormányrendeletet, valamint az MTSZ versenyszabályzatát betartani,
 - b) a versenyzők, a sportszakemberek, és a sportrendezvény résztvevőinek személyi és vagyoni biztonságára, valamint a környezet és a természet védelmére vonatkozó előírásokat teljesíteni,
 - c) a versenyt e szabályzatban foglaltaknak megfelelően úgy megszervezni, hogy az mindenkor legnagyobb mértékben a versenyzők érdekeit szolgálja,
 - d) a versenyről az információkat előzetesen az MTSZ által előírt egységes formátumú és tartalmú versenykiírás, a helyszínen pedig hirdetőtábla és másorközlő útján közzétenni,
 - e) a verseny megszervezéséhez szükséges anyagi, személyi és tárgyi feltételeket biztosítani, és a szervezőket feladatukról, a verseny menetéről, az egységes közreműködés módjáról kioktatni és a feladat elvégzéséhez szükséges feltételeket biztosítani,

A szervezőbizottság e kötelességének az egyes szervezésben részt vevő személyeknek nyújtott szakszerű és célirányos oktatásokkal, a szervezőknek biztosított teljes körű pályabejárás nyújtásával, a verseny céljának és lefolyása módjának ismertetésével, a lehetséges veszélyhelyzetekre történő felkészítéssel, a versenyzőknek nyújtandó segítségadás meghatározásával tesz eleget. A szervezőbizottság gondoskodik továbbá a tárgyi feltételek megteremtése mellett a személyi szükségletek (étkezés, WC, szociális létesítmények) kielégítésének megteremtéséről és a kieső szervezők helyettesítéséről úgy, hogy az a verseny lefolyását ne befolyásolhassa.
 - f) a versenyzők számára a depótól legfeljebb 100 méterre 40 résztvevőnként legalább egy koedukált, díjmentesen használható, egészségügyi papírral is ellátott WC-t, valamint öltözködési és csomagmegőrzési lehetőséget biztosítani.
 - g) a kerékpár- és futópálya legtávolabbi pontjait, a Vezető Versenybíró, a Technikai Felügyelőt, a versenyigazgatót, a szakágvezetőket és a versenyközpontot elektronikus hírlánccal összekapcsolni,
 - h) a depóból eltűnt kerékpárok, kerékpáros fejjvédők, valamint kétdepós versenyeken a depóban a számozott tárolóeszközökbe elhelyezett felszerelések értékét megtéríteni,
 - i) a Vezető Versenybíró által leadott versenybírói létszám elszállásolásáról vagy a szállás igazolt és méltányolható költségeinek megtérítéséről gondoskodni.
- (2) A szervezőbizottság – ide értve különösen annak vezető tisztségviselőit – köteles a Technikai Felügyelővel és a Vezető Versenybíróval együttműködni úgy az előkészületek, mint a lebonyolítás során.
- (3) A szervezőbizottság elnöke köteles a XX. fejezetben meghatározott valamennyi szakágban egy vezető tisztségviselőt (szakágvezető) kijelölni és kiképezni, aki megfelelő szakértelemmel és döntési jogkörrel rendelkezik a szakága feladatainak ellátásához. A szakágvezető szorosan együttműködik a verseny lebonyolítása során a szakági vezetőbíróval, a Technikai Felügyelővel és a Vezető Versenybíróval.
- (4) A szervezőbizottság köteles a környezet védelmére fokozott figyelmet fordítani. Ennek keretén belül köteles
 - a) a verseny helyszínén a megfelelő számú és megfelelően elhelyezett szemégyűjtőket elhelyezni,
 - b) a versenyt követően a keletkezett hulladékokat összegyűjteni, és gondoskodni azok elszállításáról,

- c) a környezetben esetlegesen okozott kárt a versenyt követő három napon belül az eredeti állapotnak megfelelően helyreállítani.
- (5) A szervezőbizottság kötelessége és a vezető tisztségviselő felelőssége az engedélyezési eljárás során benyújtott kérelemben szereplő hatósági engedélyek, szerződések, nyilatkozatok megfelelőségének biztosítása, mely dokumentáció engedélyezési eljárást követő hiányossága a rendezvény azonnali leállítását vonja maga után. Az ebből fakadó károkért a szervező, illetve annak vezető tisztségviselője felelős.

XIII. FEJEZET AZ INFORMÁCIÓK BIZTOSÍTÁSA

72. §[Versenykiírás]

- (1) A versenykiírás a szervezőbizottság által az adott verseny Technikai Felügyelőjével egyeztetett, és általa jóváhagyott, a versenyzők számára készített olyan [nyomtatvány](#), amelynek tartalmaznia kell
- a) a verseny MTSZ által jóváhagyott nevét az MTSZ névadó szponzorával és a verseny minősítésével,
 - b) a verseny pontos helyszínét (utca, házszám esetleg GPS koordináta) és annak gépkocsival történő megközelíthetőségét – tekintettel a verseny időbeosztására,
 - c) a verseny dátumát,
 - d) a versenytávokat legalább 2 %-os pontossággal, és azok rajtidőpontjait,
 - e) az egyes rajtokhoz tartozó nevezési csomag felvételének kezdő és záró időpontját, valamint ennek pontos helyét,
 - f) az egyes versenytávokhoz tartozó nevezési díjakat,
 - g) ha van, a belépődíjakat,
 - h) a nevezés módjára vonatkozó információkat,
 - i) a versenyen indulók maximális létszámát,
 - j) a technikai tájékoztató helyét és kezdő időpontját az 8. § (4) bekezdése szerinti esetben,
 - k) a depók működési rendjét,
 - l) az úszópálya várható vízhőmérsékletét,
 - m) a kerékpár- és futópálya biztosítottságára vonatkozó adatokat,
(Teljes, illetve részleges útlezárás vagy útbiztosítás.)
 - n) amennyiben értelmezhető, a vasúti keresztezések és az azokon való áthaladások számát, a depótól mért távolságát, és a menetrendben szereplő érintett vonatok időrendi felsorolását – ahol a versenypályát vasút keresztezi,
 - o) a bolyozásra vonatkozó tilalmat,
 - p) a kerékpár- és futópályán a szintkülönbségeket,
 - q) a kerékpár- és futópálya minőségét, útburkolatát,
 - r) az egyes teljesítési szintidőket,
 - s) valamennyi versenytáv eredményhirdetésének időpontját,
 - t) a díjazások módját, pénzdíjazás esetén a pénzdíjak mértékét,
 - u) a versenyigazgató nevét, elérhetőségét,
 - v) a szervezőbizottság elnökének nevét, elérhetőségét
 - w) a versenyre kijelölt Technikai Felügyelő és Vezető Versenybíró nevét, elérhetőségét
 - x) a szervezőbizottság e-mail címét és telefonszámát, és

- y) az e szabályzat szerinti általános előírástól eltérő rendelkezéseket.
- (2) A versenykiírásnak a sportrendezvény minden versenyére vonatkozóan kell az (1) bekezdésben foglaltakat tartalmazni.
- (3) A Technikai Bizottság által jóváhagyott versenykiírásnak a versenyt megelőzően legkésőbb harminc nappal – egyéb versenyek esetében húsz nappal – meg kell jelennie a MTSZ honlapján.
- (4) A jóváhagyatás érdekében a Technikai Felügyelő juttatja el a **versenyszervező által** az MTSZ formai és tartalmi követelményei szerint elkészített versenykiírást a Technikai Bizottságnak. Amennyiben a kiírás nem felel meg a formai és tartalmi követelményeknek, a Technikai Bizottság azt visszaküldi átdolgozásra. A versenykiírások jóváhagyására a Technikai Bizottságnak minden esetben öt munkanap áll rendelkezésére. Jóváhagyást követően a Technikai Bizottság megküldi a kiírást az MTSZ titkárságára, amely az MTSZ hivatalos honlapján egy munkanapon belül közzétételre kerül.
- (5) Vita, illetve eltérés esetén az MTSZ hivatalos honlapján lévő versenykiírás az irányadó.

73. §[Hirdetőtábla]

- (1) A hirdetőtábla a szervezőbizottság által a depóktól legfeljebb 150 méterre a versenyzők számára felállított információs tábla, amelyen szerepelnie kell:
- az úszó-, kerékpár- és futópályákról készült részletes, áttekinthető térképnek a rajt helyével, a depóval, a frissítőállomások helyével és a célvonallal is jelölve,
 - a versenytávokhoz tartozó rajtidőpontoknak és a rajtok beosztásainak,
 - a depók működési rendjének,
 - a depókban a közlekedés rendjének,
 - a pontos versenytávoknak legalább a 80. § (4) bekezdése szerinti pontossággal,
 - a hivatalos víz hőmérsékletnek ($\pm 0,1^\circ\text{C}$ -os pontossággal),
 - az óvási bizottság névsorának és verseny utáni tartózkodási helyének,
 - az óvási ügyekben hozott határozatoknak,
 - a kizárásra került versenyzők nevének és a kizárás okának,
 - az egészségügyi személyzet tartózkodási helyének vörös kereszttel jelölve és
 - az eredményhirdetés megkezdése előtt legalább 10 perccel a hivatalos eredménylistának.
- (2) A hirdetőtáblát az adott rajt előtt legkésőbb 90 perccel kell elhelyezni és az eredményhirdetés végéig ott kell hagyni.

XIV. FEJEZET

A VERSENYIRODA

74. §[Nevezés]

- (1) A szervező bizottságnak a versenyzők számára a nevezés lehetőségét
- közép távúnál rövidebb versenyeken a verseny előtt öt nappal,
 - közép távú versenyeken a verseny előtt tizenkét nappal,
 - hosszú távú versenyeken a verseny előtt tizenkilenc nappal
- még biztosítani kell – kivéve, ha az indulók létszáma a versenykiírásban megadott korlátot ezt megelőzően elérte.
- (2) Az előnevezés lehetőségét a versenykiírás MTSZ honlapján történő megjelenését követően még legalább 15 napig biztosítani kell az utánpótlás országos bajnokságokon

és az utánpótlás ranglista versenyeken (újonc, gyermek, serdülő kategóriában), az (1) bekezdésben foglaltak figyelembe vételével.

- (3) A versenyeken való indulást a szervezőbizottság nevezési díj megfizetéséhez, valamint, ha a verseny körülményei indokoltá teszik, belépődíj megfizetéséhez kötheti.
- (4) A versenyen való részvétel feltételeként a (3) bekezdésben foglaltakon kívül nem tehető más anyagi vagy tárgyi kikötés.
- (5) A szervezőbizottság kötelessége gondoskodni arról, hogy a benevezett versenyzők névsorát az informatikai stáb a rajtlista elkészítése végett az adott rajt előtt legkésőbb 24 órával megkapja.
- (6) A versenyirodának megfelelő kapacitással kell rendelkeznie a nevezések és a nevezési csomagok felvételének lebonyolítására – figyelemmel annak lezárása és a rajt között rendelkezésre álló időre, valamint a várható létszámra.

75. §[Nevezési csomag]

- (1) A benevezett versenyzők számára a szervezőbizottság nevezési csomagot ad, amely tartalmaz legalább egy darab
 - a) rajtszámot a versenyző testére,
 - b) rajtszámot a kerékpárra,
 - c) rajtszámot a fejtűre és
 - d) nyugalmi állapotban legalább 90 centiméter hosszúságú gumit.
- (2) A nevezési csomagot
 - a) az adott verseny rajtja előtt legkésőbb 1 órával kell kiadni, de közép távú és hosszabb versenyek esetében a nevezési csomag kiadása a versenyt megelőző napra is korlátozható (pl. : 17 és 21 óra között).
- (3) Ha a szervezők a versenyzők számára úszósapkát biztosítanak, ennek is a nevezési csomagban kell lennie. Az úszósapkának világos színűnek kell lenni, és ennek mindkét oldalára jól látható módon a sapka színétől elütő rajtszámot kell írni.

76. §[Rajtszámok]

- (1) A testre adott rajtszám egyik oldala sem lehet nagyobb 20 centiméternél, nem készülhet a versenyző bőrét irritáló anyagból, és erre legalább 8 centiméteres betűmagysággal, álló formátumban, vízszintesen kell a számot felírni. A testre adott rajtszámot teljes szélességében vissza kell varrni úgy, hogy abba gumi befűzhető legyen. A rajtszámnak és a visszavarrásnak is olyannak kell lennie, hogy az a víz és a szél mechanikus hatásainak ellenálljon, eredeti állapotát az egész versenyen keresztül megőrizze.
A rajtszámot textíliából vagy PVC-ből ajánlott készíteni, nem készülhet azonban például műanyag fóliával bevont (laminált) papírból.
- (2) A kerékpárra adott rajtszámoknak vízálló anyagból kell készülnie, és olyan kialakításúnak kell lennie, hogy a kerékpárra könnyen fel lehessen rögzíteni vagy ragasztani és onnan nyom nélkül el lehessen távolítani a verseny után. A kerékpárra adott rajtszámra legalább 2 centiméteres betűmagysággal, álló formátumban, vízszintesen kell a számot nyomtatni.
- (3) A fejtűre adott rajtszámoknak vízálló anyagból kell készülnie, és olyannak kell lennie, hogy a kerékpáros fejtűre könnyen fel lehessen ragasztani és onnan nyom nélkül el lehessen távolítani a verseny után. A kerékpáros fejtűre adott rajtszámra legalább 2 centiméteres betűmagysággal, álló formátumban, vízszintesen kell a számot nyomtatni.
- (4) Az egy napon induló versenyzők mindegyikének különböző számmal ellátott rajtszámot kell adni.
- (5) Klubcsapat-, váltócsapat- és mix-váltócsapat versenyeken a rajtszámokat úgy kell kiadni, hogy az alapján a csapatokat is egyértelműen meg lehessen különböztetni egymástól.

77. §[Egyéb szükséges egyedi azonosítók]

- (1) Amennyiben a bolyozás engedélyezett, a nemeket és a többi, egymástól külön indított kategóriákat a versenyzők számára jól látható módon a testre adott rajtszámokon vagy más módon meg kell különböztetni egymástól.
- (2) Az elit kategóriát minden esetben egyértelmű és a versenyzők számára jól láthatóan a testre adott rajtszámokon vagy más módon meg kell különböztetni az amatőr versenyzőktől.
A rajtszámokon alkalmazott megkülönböztetés más kezdőszámú vagy más színű rajtszámokkal, vagy a rajtszámokon alkalmazott egyéb jelöléssel történhet.
- (3) Ha az egyes – úszással kezdődő – rajtok között a külön történő nyilvántartásba vételre nincs lehetőség, az eltérő időpontban vagy külön rajtvonallal rajtoló versenyzőket eltérő színű úszósapkákkal kell azonosítani.

XV. FEJEZET**A VERSENYPÁLYÁRA VONATKOZÓ ÁLTALÁNOS RENDELKEZÉSEK****78. §[A versenypálya kijelölése]**

- (1) A versenypályákat pontosan és egyértelműen kell kijelölni.
- (2) A versenypálya nem keresztezheti se magát, se a többi pálya útvonalát térben és időben.
- (3) A versenypályának mindenütt olyan szélesnek kell lennie, hogy annak minden pontján két versenyző egy irányban, egymás mellett történő biztonságos haladását lehetővé tegye.
- (4) Kétdepós versenyeken a depóhoz vagy a versenyközpontoz köthető követelményeknek mindkét helyszínen teljesülnie kell.

79. §[Biztonsági követelmények]

- (1) A versenyzők számára a versenypálya egész területén az elsőbbséget és az akadálytalan továbbhaladást biztosítani kell. Ez alól kivételt csak veszélyhelyzet esetén, valamint középtávú és hosszabb versenyeken a kerékpárpálya vasúti átkelőhelyeinek tekintetében lehet tenni.
Tehát a közép távúnál rövidebb versenyeknél amennyiben a versenypálya bármely szakaszát vasút keresztezi, az elsőbbséget a versenyzők számára ezen a helyen is biztosítani kell. A versenyzőket pedig ezen kívül sem szabad forgalmi okokból megállítani. Középtávú és hosszabb versenyeken pedig kizárólag a kerékpárpálya vasúti átkelőhelyeinek tilos jelzése esetén szabad a versenyzőket forgalmi okokból megállítani.
- (2) Ha a versenypályát vagy annak egy szakaszát a közúti forgalom elől el nem zárt úton jelölték ki, akkor a szervezőbizottság köteles az ott haladó járművek vezetőit megfelelően figyelmeztetni, hogy a közúton verseny zajlik.
A figyelmeztetés történhet táblák kihelyezésével, útburkolati jelekkel vagy szóban a versenypályára történő ráhajtáskor.

80. §[Versenytávok]

- (1) A kijelölt versenytávok országos bajnokságokon a meghatározott hivatalos versenytávoktól 7,5 %-nál nagyobb mértékben – az úszópálya alacsony víz hőmérséklete vagy az időjárás feltételek miatti lerövidítését kivéve – csak a Technikai Bizottság előzetes engedélye alapján térhetnek el.
- (2) Egyéb versenyek versenytávjai a hivatalos versenytávoktól nagyobb mértékben is eltérhetnek, azonban

- a) az úszás:kerékpározás arányának 1:20-48 közé, a kerékpározás:futás arányának 100:15-40 közé, az úszás:futás arányának 1:4-15 közé,
 - b) duatlonversenyeken a futás:kerékpározás arányának 10:35-50 közé, a kerékpározás:futás arányának 100:8-20 közé,
kell esnie.
- (3) A kijelölt versenytávok eltérése a versenykiírásban meghatározott távokhoz képest nem lehet több 5 %-nál.
- (4) A kijelölt versenytávok eltérése a hirdetőtáblán közzétett távokhoz képest nem lehet több 2 %-nál, és ezen túlmenően az úszópálya esetében az 50 métert, a kerékpárpályán a 400 métert, a futópályán a 100 métert nem haladhatja meg.

XVI. FEJEZET

A VERSENYSZERVEZÉSRE VONATKOZÓ RENDELKEZÉSEK

1. A DEPÓRA VONATKOZÓ KÖVETELMÉNYEK

81. §[A depó]

- (1) A depó a versenypályának az elkerített, a versenyzők felszerelésének tárolására és váltására szolgáló része.
- (2) A depó be- és kijáratát a talajon levő festéssel vagy más alkalmas módon kell jelölni. A depó be- és kijáratának egyaránt legalább 4 méter szélesnek kell lennie, és egy legalább 5 centiméter vastagságú vonallal kell jelölni. Klubcsapatversenyeken a depó kijárait legalább 4 méter széles és 6 ± 1 méter hosszúságú zónával kell jelölni.
- (3) A depó helyét homogén talajon kell kijelölni, kialakításának olyannak kell lenni, hogy az minden versenyző számára azonos feltételeket teremtsen.
Tehát minden versenyzőnek azonos hosszúságú utat kelljen megtennie kerékpárral együtt is és kerékpár nélkül is, valamint a kerékpárokat ugyanolyan módon tudja minden versenyző az e célra szolgáló tartóban elhelyezni.
- (4) Triatlon- és aquatlonversenyeken a depó bejáratánál annak nyitásától a zárásáig kell tevékenykedniük azoknak a szervezőknek, akik a versenyzők legalább bal felkarjára vagy úszósapkájára a rajtszámot felírják.

82. §[Depó kialakítása]

- (1) A depó kialakításának olyannak kell lennie, hogy a tartókba rendeltetésszerűen behelyezett kerékpárokban kárt ne tehessen, azok ne dőlhessenek el. A kerékpártartó magasságának 120 ± 5 cm-nek kell lennie, ez alól kivételt a kizárólag utánpótlás kategóriáknak rendezett versenyek szervezői tehetnek.
- (2) A depóban a kerékpártartókat úgy kell elhelyezni, hogy a bennük levő kerékpárok között legalább 2 méter széles út álljon mindenütt a versenyzők rendelkezésére.
- (3) A depóban minden kerékpárnak legalább 60 centiméteres helyet kell biztosítani. A kerékpárok helyét minden versenyen meg kell számozni. A számokat legalább 2 centiméteres betűnagysággal, álló formátumban, vízszintesen kell felírni a kerékpártartókra. Ezeknek a számoknak legalább az utolsó két számjegyében meg kell egyezniük a versenyzők rajtszámával.
- (4) Kétdepós versenyeken minden versenyző számára az 1. depóban biztosítani kell egy a rajtszámával ellátott, legalább 30×42 centiméter alapterületű vagy 30 liter űrtartalmú tárolóeszközt, amelybe a versenyző az úszás után a felszerelését elhelyezi, és amelyet

a szervezőbizottság legkésőbb a verseny utolsó kerékpárosának beérkezése után 10 perccel a 2. depóba köteles szállítani.

A tárolóeszközök lehetnek sorszámozott zsákok, dobozok, kosarak stb.

- (5) A depót úgy kell elkeríteni, és a szervezőknek őrizni, hogy oda a versenyzőkön (ide értve a mozgássérült versenyző kísérijét is) és a hivatalos személyeken kívül más ne juthasson be. Ennek biztosítására legalább két fő szervezőt kell állítani.
- (6) A depóban elhelyezett kerékpárok, kerékpáros fejkvédők és a számozott tárolóeszközökbe helyezett felszerelések meglétéért a felelősség a szervezőbizottságot terheli.

2. A RAJTOKRA VONATKOZÓ KÖVETELMÉNYEK

83. §[A rajtok beosztásai]

- (1) Azokon a sprint távú és hosszabb versenyeken, amelyeken a bolyozás engedélyezett – a kizárólag amatőr versenyeket kivéve – a nemeket külön rajttal kell indítani.
- (2) Azokon a versenyeken, amelyeken a bolyozás engedélyezett, a rajtidőpontokat úgy kell meghatározni, hogy azonos versenytávon a férfiak és nők rajtja között lehetőleg
 - a) újonc és gyermek táv esetében legalább 4 perc,
 - b) serdülő táv esetében legalább 8 perc,
 - c) sprint táv esetében legalább 10 perc,
 - d) olimpiai, illetve rövidtáv esetében legalább 15 perc időkülönbség legyen.
- (3) Az elit kategóriát lehetőleg az amatőrökkel egyszerre kell elindítani, ha csak egyéb feltétel miatt az együttindulás nem lehetséges (pl.: bolyozási kitételek).
- (4) Azon versenyek esetében, ahol az azonos futamban indulók létszáma meghaladja a 200 főt, a Technikai Felügyelő javsolhatja a Verseny szervezőjének a hullámokban történő, vagy a „Rolling” rendszerű rajtoltatást. A hullámokban rajtolás esetén a különböző hullámokban rajtoló versenyzők különböző színű úszósapkával kell rendelkezzenek.

84. §[Rajtoltatás]

- (1) Rajtoltatni a versenykiírásban közölt és a tájékoztatón bejelentett időpontok egyike előtt sem lehet.
- (2) A rajt elhalasztása a Vezető Versenybíró jogköre, aki a döntést megelőzően egyeztet a szervezőbizottság elnökével és a Technikai Felügyelővel. A halasztást világosan közzé kell tenni műsorközlő útján, és a döntést legalább egy példányban ki kell függeszteni a hirdetőtáblán.
- (3) A rajtot el kell halasztani, ha a versenyzők biztonsága bármely okból kifolyólag veszélyeztetett, vagy ha triatlon-, illetve aquatlonversenyen a látótávolság 250 m alá csökken.
- (4) Egy versenytáv ugyanazon egyéni értékelési kategóriájába tartozó versenyzői – ide nem értve az abszolút helyezettek díjazását – eltérő rajtidőpontban vagy külön rajtvonalal nem rajtolthatók.

85. §[Rajtterület]

- (1) A rajtterület a versenypályának az a rajtvonal mögötti, elkerített része, amely a versenyzőknek közvetlenül a rajt előtti tartózkodására és a versenyzők nyilvántartásba vételére szolgál.
- (2) A rajtterületen csak a versenyzők és a hivatalos személyek tartózkodhatnak.

- (3) A rajtvonalnak legalább 5 és legfeljebb 10 centiméter vastagnak, és legalább olyan hosszúnak kell lennie, hogy egy méterre 10 rajtoló versenyzőnél több nem eshet, azonban triatlonversenyeken 12 méternél, duatlon-, és aquatlonversenyeken 5 méternél rövidebb nem lehet.
- (4) Amennyiben erre lehetőség van, a rajt helyét triatlonversenyeken is a szárazföldön kell kijelölni.
- (5) Vízből történő rajt esetén a rajtvonalat két rögzített műtárgy közti képzeletbeli vonal is helyettesítheti.
- (6) A rajtterületet úgy kell elkeríteni, és a szervezőknek őrizni, hogy oda a versenyzőkön (ide értve a mozgássérült versenyző kísérelőjét is) és a hivatalos személyeken kívül más ne juthasson be.
- (7) Triatlon- és aquatlonversenyeken a rajtterületen, a nyilvántartásba vétel kezdetétől a rajt időpontjáig kell tevékenykedniük azoknak a szervezőknek, akik legalább bal felkarjára, lapockájára vagy úszósapkájára a rajtszámot felírják azoknak a versenyzőknek, akik ezt a depóban elmulasztották.
- (8) Ha a szervezők a versenyzők számára úszósapkát biztosítanak, a rajtterületen tartalék úszósapkákat kell biztosítani a kiadott sapkák tönkremenetel esetén történő pótlására.

3. AZ ÚSZÓPÁLYÁRA VONATKOZÓ KÖVETELMÉNYEK

86. §[A nyílt vízi úszópálya általános követelményei]

- (1) Az úszópálya hosszát úgy kell meghatározni, hogy
 - a) sprintnél rövidebb távok esetében egy kör,
 - b) sprint és rövid táv esetében maximum 2 kör,
 - c) közép és hosszú táv esetében maximum 4 körkerüljön kijelölésre.
- (2) Az úszópályán a versenyzőket egy nem belsőégésű motorral hajtott vízi jármű felvezetheti. A verseny Technikai Felügyelője kötelezővé teheti a vízi felvezetést.
- (3) A mentőcsónakok számát és felállítási helyét úgy kell meghatározni, hogy az úszópálya bármely pontján bajba jutott versenyzőt legalább az egyikből jól észlelhessék, és egy percen belül a bajba jutott versenyzőnél a szakszerű mentést megkezdhessék.
- (4) Amennyiben az úszás nyílt vízben történik, a Szervező köteles 45 nappal verseny napja előtt a Technikai Felügyelő számára vízi mentési tervet küldeni, amelynek tartalmaznia kell:
 - a. a vízben lévő eszközök (mentőhajók, kajakok, SUP-ok, stb) számát és leírását
 - b. a személyzetre vonatkozó leírásokat (orvos, ápoló, vizimentő, stb létszáma)
 - c. a mentésben részvevő eszközök mozgását és elhelyezkedését a verseny során
 - d. esetleges mentési cselekvési tervet
 - e. kommunikációs tervet.
- (5) Amennyiben a Technikai Felügyelő elégtelennek találja a vízi mentési tervben foglaltakat, úgy felszólíthatja a Szervezőt a hiányosságok pótlására. Amennyiben ez nem történik meg, a Technikai Felügyelő – biztonsági okokra hivatkozva – megtilthatja az úszás megtartását.
- (6) A depóhoz vezető útnak olyan felületűnek kell lennie, hogy azon a futás mezítláb is lehetséges legyen.
- (7) Amennyiben a víz hőmérséklet vagy az időjárási feltételek indokolják, a Vezető Versenybíró vagy a Technikai Felügyelő intézkedhet az úszópálya lerövidítéséről, megváltoztatásáról, vagy a rajt késleltetéséről.

87. §[Az úszópálya helyszíne]

- (1) Úszás csak olyan helyen tartható, ahol a versenyzők számára az akadálytalan haladást a 79. § (1) bekezdésében foglaltak szerint a szervezők lehetővé teszik.
- (2) Az úszást – amennyiben erre lehetőség van – állóvízű tóban kell lebonyolítani. Állóvíznek minősül a 0,05 m/s-os áramlási sebességet meg nem haladó vízfelület.
- (3) A medencében történő úszás pályabeosztásainál figyelemmel kell lenni arra, hogy egy sávban
 - a) 25 méteres medencében hét,
 - b) 33 1/3 méteres medencében kilenc,
 - c) 50 méteres medencében tizenegy főnél több nem úszhat.
- (4) Folyóvízben való úszás újonc és fiatalabb versenyzők számára nem engedélyezhető.
- (5) A 0,5 m/s áramlási sebességet meghaladó folyóvízben úszás nem tartható.

88. §[Az úszópálya kijelölése]

- (1) Az úszópályát úgy kell kijelölni, hogy a vízben való haladás az úszópálya minden pontján a versenyzők számára egyértelmű legyen.
- (2) A kijelölés során ügyelni kell arra, hogy a bóják méretben és színben egyaránt elkülönüljenek a parton található azon műtárgyaktól, amelyek a vízből nézve megtévesztésre adhatnak okot.
- (3) A fordítóbójáknak legalább 60 centiméterre ki kell emelkedniük a vízből.
- (4) Állóvízben megtartott úszásnál sprint távú és hosszabb versenyeken az első fordítóbója a rajttól 250 méteren belül nem helyezhető el.
- (5) Minden bójának lehetőleg a víztől elütő világos (fehér, sárga, narancs és a piros, illetve zöld világosabb árnyalatai) színűnek kell lennie.
- (6) A fordulók szöge nem lehet kisebb 90°-nál. Ha az úszópályát oda-vissza jelölték ki, az oda-, illetve visszaút között mindenütt legalább 50 méteres biztonsági sávnak kell lenni.
- (7) Valamennyi, egymástól több mint 100 méterre levő fordítónál kell lenni legalább egy csónaknak legalább egy szervezővel és egy versenybíróval.
- (8) A vízből való kijutást biztonságosan rögzített szilárd műtárggyal kell segíteni. A kijáratnak olyan szélesnek kell lennie, hogy azon legalább két versenyző egyszerre történő kijutása lehetséges legyen.
- (9) Ha a versenyzők biztonsága szükségessé teszi, az úszás kijáratánál szervezőket kell alkalmazni, akik minden versenyző számára egyenlő mértékű segítséget nyújtva segítik a kijutást.

89. §[Az úszópálya folyóvízben történő kijelölésének speciális szabályai]

- (1) Biztonsági okokból az úszás csak a víz áramlási irányával párhuzamosan engedélyezhető – kivéve a fordítót (amennyiben ez szükséges) és a ki- vagy beúszást a partról, illetve a partra. Ekkor megengedhető összesen legfeljebb 200 méter úszás a víz áramlási irányára merőlegesen is.
- (2) Az úszás rajtját szárazföldön, vagy ha erre lehetőség nincs, pontonon vagy 100 centiméteresnél sekélyebb szakaszon kell kijelölni.
- (3) A víz áramlási sebességének mérését az úszópálya azon pontján kell elvégezni, ahol az áramlás sebessége vélhetően a legnagyobb.

Az áramlási sebességet legegyszerűbben két, egymástól meghatározott távolságra az áramlás irányával párhuzamosan rögzített pontok között lehet elvégezni úgy, hogy a víz felszínére az egyik ponthoz elhelyezett könnyű, úszó tárgynak mennyi időre van szüksége a távolság megtételére.
- (4) Az úszópálya hosszúságát az 1. melléklet alapján végzett számítás alapján kell kijelölni.

90. §[A medencében történő úszás speciális szabályai]

- (1) A pályabeosztásokat sorsolással kell eldönteni. A sorsolást az úszás szakági vezetőbíró által kijelölt személyek hajtják végre.
- (2) Amennyiben a rajtszámok véletlenszerűen lettek kiosztva, a tényleges sorsolás megtartása nem kötelező, ha a pályabeosztásokat rajtszám szerint határozzák meg.

91. §[A víz, illetve a levegő hőmérsékletének mérése az úszópályán]

- (1) A mérések végrehajtása a Technikai Felügyelő felelőssége, amit az adott rajt előtt 60 ± 15 perccel kell elvégezni.
- (2) A víz hőmérsékletet az úszópálya legalább három különböző helyén kell megmérni (köztük a partoktól legtávolabb eső ponton is) a vízfelszín alatt 60 centiméterrel. A három mérési pont eredményének számtani átlagából kell kiszámítani (tényleges víz hőmérséklet).
- (3) A levegő hőmérsékletét a víz szintjétől 100-200 cm közötti magasságban, valamint a depóban a talaj szintjétől 100-200 cm közötti magasságban kell mérni. A mérési pontok közül az alacsonyabb hőmérsékletű pont adja a levegő hőmérsékletét.
- (4) Abban az esetben, amikor a levegő hőmérséklete 15 °C vagy alacsonyabb és a víz hőmérséklet 22 °C vagy alacsonyabb, a hivatalos víz hőmérsékletet az alábbi táblázatból kell megállapítani.

(*)		levegő hőmérséklet										
		15 °C	14 °C	13 °C	12 °C	11 °C	10 °C	9 °C	8 °C	7 °C	6 °C	5 °C
vízhőmérséklet	22 °C	18,5 °C	18,0 °C	17,5 °C	17,0 °C	16,5 °C	16,0 °C	15,5 °C	15,0 °C	14,5 °C	14,0 °C	Elmarad
	21 °C	18,0 °C	17,5 °C	17,0 °C	16,5 °C	16,0 °C	15,5 °C	15,0 °C	14,5 °C	14,0 °C	13,5 °C	Elmarad
	20 °C	17,5 °C	17,0 °C	16,5 °C	16,0 °C	15,5 °C	15,0 °C	14,5 °C	14,0 °C	13,5 °C	13,0 °C	Elmarad
	19 °C	17,0 °C	16,5 °C	16,0 °C	15,5 °C	15,0 °C	14,5 °C	14,0 °C	13,5 °C	13,0 °C	12,5 °C	Elmarad
	18 °C	16,5 °C	16,0 °C	15,5 °C	15,0 °C	14,5 °C	14,0 °C	13,5 °C	13,0 °C	12,5 °C	12,0 °C	Elmarad
	17 °C	16,0 °C	15,5 °C	15,0 °C	14,5 °C	14,0 °C	13,5 °C	13,0 °C	12,5 °C	12,0 °C	Elmarad	Elmarad
	16 °C	15,5 °C	15,0 °C	14,5 °C	14,0 °C	13,5 °C	13,0 °C	12,5 °C	12,0 °C	Elmarad	Elmarad	Elmarad
	15 °C	15,0 °C	14,5 °C	14,0 °C	13,5 °C	13,0 °C	12,5 °C	12,0 °C	Elmarad	Elmarad	Elmarad	Elmarad
	14 °C	14,0 °C	14,0 °C	13,5 °C	13,0 °C	12,5 °C	12,0 °C	Elmarad	Elmarad	Elmarad	Elmarad	Elmarad
	13 °C	13,0 °C	13,0 °C	13,0 °C	12,5 °C	12,0 °C	Elmarad	Elmarad	Elmarad	Elmarad	Elmarad	Elmarad

- (5) A hőmérsékletek méréséhez használt vízhőfok mérőnek ± 0,1°C pontosságúnak kell lennie.

4. A KERÉKPÁRPÁLYÁRA VONATKOZÓ KÖVETELMÉNYEK

92. §[A kerékpárpálya általános követelményei]

- (1) A kerékpárpálya hosszát úgy kell meghatározni, hogy
 - a) egy kör 4 km-nél rövidebb,
 - b) rövid és ettől hosszabb távok esetén a kerékpárpálya nyolcnál több körös csak akkor lehet, ha minden versenyző számára a megtett vagy a hátralévő körök száma egyénileg (és kerékpárról jól olvashatóan) kijelzésre kerül.
- (2) A kerékpározás során bolyozás csak rövidtávú és rövidebb versenyeken engedélyezhető. E kérdésben a döntés a Technikai Felügyelő joga.
- (3) A közép- és hosszútávú nem bolyozós versenyek kerékpárpályáin büntető zóna (zónák) alakítandó(k) ki. Ezek számát a Technikai Felügyelő határozza meg.
- (4) A kerékpárpálya büntető zónáját (zónáit) olyan helye(ke)n kell kialakítani, ahová biztonságosan félre lehet húzódni. Ez(eke)t a helye(ke)t a Technikai Felügyelő hagyja jóvá.

- (5) A büntető zóná(ka)t körbe kell keríteni és el kell választani a nézők számára bejárható területektől.
- (6) A kerékpáros büntető zóna (zónák) mellett az előírásoknak megfelelő szemtelési zóná(ka)t lehet kialakítani.
- (7) A büntető zóna felszerelése minimálisan egy 3 x 3 m alapterületű sátor.
- (8) A kerékpáros büntető zóná(k)hoz kapcsolódóan a következő jól látható és könnyen olvasható jelzéseket kell értelemszerűen elhelyezni:
 - a) "200 m a büntető zónáig"
 - b) "Büntető Zóna"
- (9) A kerékpárosokat legalább egy, a vészvillogóit (amennyiben lehetséges, a figyelmeztető vagy megkülönböztető fényjelzéseit) használó járműnek kell felvezetnie, amelynek az első versenyző előtt legalább 100 és legfeljebb 200 méterre kell haladnia. Ennek a járműnek olyan több körös versenyeken, ahol lekörözés várható, motorkerékpárnak kell lennie.
- (10) Ha az első versenyző előtt a Technikai Felügyelő engedélyével más jármű is halad, a felvezető járműnek ez előtt kell haladnia.
- (11) A versenyzők előtt haladó jármű vezetőjének a mögötte haladó versenyzőtől legalább 100 méter távolságot kell tartani.
- (12) A szervezőbizottság kötelessége, hogy a kerékpárpályán közreműködő motoros versenybírók részére a 122. § (3) bekezdésében meghatározott számú motorkerékpárt tartalék sisakkal és vezetővel együtt biztosítsa.
- (13) A szervezők kötelesek a kerékpárpályán a verseny feladására kényszerült versenyzőket és kerékpárjaikat legkésőbb a verseny utolsó kerékpárosának depóba érkezését követő 10 percen belül a depóhoz visszaszállítani.

93. §[A kerékpárpálya helyszíne]

- (1) Kerékpárpálya csak olyan helyen alakítható ki, ahol a versenyzők számára az akadálytalan haladást a 79. § (1) bekezdésében foglaltak szerint a szervezők lehetővé teszik.
- (2) Sprint távú és rövidebb versenyeken a kerékpárpálya teljes szakaszán az utat az egyéb járművek előtt teljes szélességében le kell zárni. Ha ez nem megoldható, a Technikai Felügyelő engedélyével és az általa kijelölt személyek irányítása és motoros versenybírók felügyelete mellett szabad a forgalmat a kerékpárpályára engedni. Az ehhez szükséges motorkerékpárokat a szervezőbizottságnak kell a Technikai Felügyelő rendelkezésére bocsátani.
- (3) Le kell zárni az egyéb járművek, illetve személyek előtt a kerékpárpálya azon szakaszait is, ahol a versenyzők biztonsága vagy létszáma ezt szükségessé teszi.
- (4) A kerékpározás útvonalát jó minőségű aszfaltozott vagy betonozott úton kell kijelölni, azon a 20 centiméteresnél kisebb átmérőjű kátyúkat és egyéb veszélyes helyeket – ahol indokolt, a veszélyes hely előtt is – feltűnő festéssel jelölni kell. Az ennél nagyobb kátyúkat és a különösen balesetveszélyes helyeket a szervezőknek ki kell javítani, illetve meg kell szüntetni.

Ide értendők a kerékpárpályán levő szennyeződések, különös tekintettel az olajos szennyeződésekre és kavicsfelhordásra főként a kanyarokban.

94. §[Frissítőállomások a kerékpárpályán]

- (1) A 90 kilométeres vagy hosszabb kerékpározásnál a frissítési lehetőséget biztosítani kell oly módon, hogy a depó és az első frissítőállomás között, illetve két frissítőállomás között a legnagyobb távolság 20 kilométernél több nem lehet.
- (2) Frissítőállomások használata sprint vagy olimpiai távú versenyeken is szükséges lehet extrém meleg időjárási körülmények esetén a Technikai Felügyelő döntésének függvényében.

- (3) A frissítőállomások személyzetéből amennyiben a bolyozás nem engedélyezett, legalább négy fő kizárólag a versenyzők kiszolgálásával kell, hogy foglalkozzon.
- (4) A kiszolgáló személyzetnek a frissítés tárgyait úgy kell a versenyzőknek átadniuk, hogy a versenyzők azokat a lehető legkönnyebben el tudják venni.
- (5) A frissítőállomásokon a versenyzők számára nyújtandó minimális frissítésnek, ha a kerékpározás teljes távja
 - a) 60 kilométernél rövidebb: hideg, tiszta ivóvízből,
 - b) 60 kilométer vagy hosszabb, de 120 kilométernél rövidebb: hideg, tiszta ivóvízből és minden második frissítőállomáson ezen felül izotóniás italból,
 - c) 120 kilométer vagy hosszabb: minden frissítőállomáson hideg, tiszta ivóvízből, izotóniás italból, banánból és csokoládéból vagy más magas kalóriatartalmú ételbőlkell állnia.
- (6) Extrém időjárási körülmények között a Technikai Felügyelő kötelezheti a verseny szervezőjét a frissítő állomások számának növelésére.

5. A FUTÓPÁLYÁRA VONATKOZÓ KÖVETELMÉNYEK

95. §[A futópálya általános követelményei]

- (1) A futópálya hosszát úgy kell meghatározni, hogy
 - a) egy kör 1 km-nél rövidebb – az ennél rövidebb távú versenyeket kivéve – és
 - b) a pálya nyolcnál több körös nem lehet.
- (2) A futókat legalább egy szervező kerékpárosnak kell felvezetnie és zárnia, akinek az első versenyző előtt legalább 20 és legfeljebb 60 méterre kell haladnia.
- (3) A szervezőbizottság kötelessége, hogy a futópályán közreműködő kerékpáros versenybírók részére a 123. § (4) bekezdésében meghatározott számú, a futópálya tulajdonságainak versenybíráskodás szempontjából is megfelelő kerékpárt biztosítsa.
Megfelelő kerékpár alatt elsősorban hegyi kerékpárt, ahol a feltételek lehetővé teszik, ott a hegyi kerékpár helyett versenykerékpárt, elektromos vagy négyütemű segédmotoros kerékpárt vagy motorkerékpárt kell érteni.

96. §[A futás helyszíne]

- (1) Futópálya csak olyan helyen alakítható ki, ahol a versenyzők számára az akadálytalan haladást a 79. § (1) bekezdésében foglaltak szerint a szervezők lehetővé teszik.
- (2) A futópálya azon szakaszait, ahol a versenyzők biztonsága vagy létszáma ezt szükségessé teszi, az egyéb járművek, illetve személyek elől le kell zárni.

97. §[Frissítőállomások a futópályán]

- (1) A 2 kilométernél hosszabb futásnál a frissítési lehetőséget biztosítani kell oly módon, hogy az első frissítőállomás a depótól 1 kilométernél távolabb nem lehet. Két frissítőállomás között a legnagyobb távolság, ha a futás teljes távja
 - a) 15 kilométernél rövidebb: 2,5 kilométernél,
 - b) 15 kilométer vagy hosszabb, de 30 kilométernél rövidebb: 2 kilométernél,
 - c) 30 kilométer vagy hosszabb: 1,5 kilométernéltöbb nem lehet.
- (2) Ha a levegő hőmérséklete a 30 °C-ot meghaladja, az (1) bekezdésben meghatározott távolságokat további 0,5 kilométerrel csökkenteni kell.
- (3) Ha a levegő hőmérséklete a 18 °C-ot nem éri el, az (1) bekezdésben meghatározott távolságokat 0,5 kilométerrel növelni lehet.

- (4) A frissítőállomások személyzetéből legalább három fő kizárólag a versenyzők kiszolgálásával kell, hogy foglalkozzon.
- (5) A frissítőállomásokon a versenyzők számára nyújtandó minimális frissítésnek, ha a futás teljes távja
 - a) 15 kilométernél rövidebb: hideg, tiszta ivóvízből, és legalább 5 kilométerenként ezen felül szőlőcukorból vagy más magas kalóriatartalmú ételből vagy izotóniás italból,
 - b) 15 kilométer vagy hosszabb, de 30 kilométernél rövidebb: minden frissítőállomáson hideg, tiszta ivóvízből és izotóniás italból, legalább 5 kilométerenként ezen felül banánból és szőlőcukorból vagy más magas kalóriatartalmú ételből, valamint lehetőség szerint görögdiinnyéből vagy más lédús gyümölcsből,
 - c) 30 kilométer vagy hosszabb: minden frissítőállomáson hideg, tiszta ivóvízből, izotóniás italból, banánból, szőlőcukorból és csokoládéből vagy más magas kalóriatartalmú ételből, valamint lehetőség szerint görögdiinnyéből vagy más lédús gyümölcsbőlkell állnia.

6. A CÉLRA VONATKOZÓ KÖVETELMÉNYEK

98. §[Célterület]

- (1) A célterület a versenypályának az a célvonal utáni elkerített része, amely a versenyzők célbaérkezésére és az ezt követő frissítésükre szolgál.
- (2) A célterületen csak a versenyzők (ide értve a mozgássérült versenyző kísérőjét is), a szervezők és a hivatalos személyek tartózkodhatnak, ezért azt úgy kell elkeríteni és a szervezőknek őrizni, hogy oda más ne juthasson be.
- (3) A célterületen nyújtandó minimális frissítésnek legalább hideg, tiszta ivóvízből kell állnia.
- (4) A célterületen a célvonalától legalább 6m-re a média részére egy zárt területet kell kialakítani. Ennek kialakítása esetén, a média képviselői csak ott tartózkodhatnak.
- (5) A verseny szervezője köteles személyzetet biztosítani a beérkezett versenyzők regisztrálására (beérkezési sorrend kézi felírása).

99. §[Cél]

- (1) A célvonalat jól látható módon, legalább 5 és legfeljebb 10 centiméter vastag, és 280 centiméter hosszú vonallal kell jelölni, felette legalább 250 centiméter magasan kezdődően felfelé legalább 30 centiméteres betűnagysággal írt „CÉL” feliratot kell elhelyezni.
- (2) Minden verseny abszolút első férfi és női versenyzőjének célbaérkezésekor a verseny nevével vagy szponzoraival és az MTSZ emblémájával ellátott, legalább 20 cm széles és 3 méter hosszú célszalagot kell a versenyző előtt két szervező által kifeszítve, megfelelő módon használni.
- (3) Ahol a célvonalnál célkaput helyeztek el, annak belső szélessége 280 centiméternél kisebb, belső magassága 240 centiméternél alacsonyabb nem lehet.

7. A BÜNTETŐZÓNÁRA VONATKOZÓ KÖVETELMÉNYEK

100. §[A büntetőzóna]

- (1) A versenyzőknek elsősorban a kerékpározás során, a bolyozási szabályok megsértéséért kiszabott időbüntetések letöltésére a szervezőbizottság büntetőzónát alakíthat ki.

- (2) Büntetőzóna kialakítására a pálya adottságaira tekintettel vagy a versenyzők biztonsága érdekében a Technikai Felügyelő is kötelezheti a szervezőbizottságot.
- (3) A büntetőzónában egyéb szabályszegésért kiosztott időbüntetések (STOP & GO) is letölthetőek.

101. §[Büntetőzóna kialakítása]

- (1) A büntetőzónának egyértelműen felismerhetőnek és jól láthatónak kell lennie.
- (2) A büntetőzónában lennie kell legalább
 - a) 5 fő számára elegendő helynek,
 - b) annyi – legkevesebb másodperc pontosságú – órának, amely lehetővé teszi az összes egyidőben ott tartózkodó számára annak folyamatos leolvasását, és
 - c) legalább egy fő versenybírónak és lehetőség szerint egy kamerának a büntetés időtartamának ellenőrzésére.

8. A REKLÁMFELÜLETEKRE VONATKOZÓ KÖVETELMÉNYEK

102. §[Reklámok elhelyezése]

- (1) A versenyszervezőnek a rendelkezésre álló reklámfelületek minimum 15%-át az MTSZ rendelkezésére kell bocsátani.
- (2) A reklámokat a versenypályán biztonságosan és úgy kell elhelyezni, hogy azok a versenypályához igazodjanak és a versenyzők tájékozódását segítsék.

XVII. FEJEZET

A HIVATALOS SZERVEKRE ÉS SZEMÉLYEKRE VONATKOZÓ RENDELKEZÉSEK

1. A HIVATALOS SZERVEKRE VONATKOZÓ KÖVETELMÉNYEK

103. §[Szervezőbizottság]

- (1) A szervezőbizottság az adott verseny szervezési és rendezési feladatait, valamint a lebonyolítását végző, irányító, és az ezekért felelős személyek csoportja.
- (2) A szervezőbizottság tagjai között legalább 1 fő versenybírói minősítéssel rendelkező személynek kell lennie.
- (3) A szervezőbizottság vezetője a szervezőbizottság elnöke.

104. §[Technikai személyzet]

- (1) A technikai személyzet a szervezőbizottság, az Elnökség vagy a Technikai Bizottság megbízásából a verseny technikai lebonyolításában részt vevő sportszakemberek összessége – különösen a szervezők, az egészségügyi személyzet, az informatikai stáb, a hírközlők, a hangosítók és az időmérők.
- (2) A technikai személyzet közreműködését a Technikai Felügyelő ellenőrzi.

105. §[Egészségügyi személyzet]

- (1) Az egészségügyi személyzet a szervezőbizottság vagy az Elnökség által megbízott, a verseny helyszínén tevékenykedő orvosok, mentőápolók, asszisztensek, illetve az őket segítő gépkocsivezetők csoportja.
- (2) A szervezőbizottság köteles a versenyközpontban, a depótól legfeljebb 100 méterre sürgősségi ellátásra képes, hivatásos személyzetet állítani, amely legalább egy

mentőápolóból és egy orvosból áll. Ezen a helyen biztosítani kell továbbá egy megkülönböztető jelzésekkel felszerelt, legalább mentőgépkocsi – 1000 fő feletti összlétszámú verseny esetén legalább esetkocsi – felszereltségű, mentésre készen álló mentőgépjárművet vezetővel együtt.

Az összlétszám alatt a versenyzőkön kívül az összes, a versenyen egy időben jelen levő személyt (néző, hozzátartozó, szervező stb.) érteni kell.

- (3) Az egészségügyi személyzetből legalább egy riasztásra készen álló egységnek a versenyek ideje alatt a mentőgépkocsinál kell tartózkodnia.
- (4) A mentőgépjárművek számát és felállítási helyét úgy kell meghatározni, hogy azok valamelyikével a riasztástól számított 10 percen belül a versenypálya bármely pontja elérhető legyen.
- (5) Amennyiben a rendezvényen nem az Országos Mentő Szolgálat áll rendelkezésére, úgy a szervező köteles az Országos Mentő Szolgálat felé történő bejelentésre.

106. §[Informatikai stáb]

- (1) Az informatikai stáb a szervezőbizottság által az eredmények feldolgozásával megbízott sportszakemberek csoportja.
- (2) Az informatikai stáb feladata a versenyen elért és a 12. § alapján rögzített időeredmények feldolgozása, és ezek eredménylistán történő rögzítése a 10. § szerint.
- (3) Az informatikai stáb biztosítja a rajtlistát a 9. § alapján.

107. §[Időmérő stáb]

- (1) Az időmérő stáb a szervezőbizottság megbízásából a versenyen elért időeredmények rögzítéséért felelős személyek csoportja.
- (2) Az időmérő stáb a rögzített eredményeket az informatikai stábnak továbbítja.

108. §[Sajtószemélyzet]

- (1) A Technikai Felügyelő és a szervezőbizottság engedélyével a versenyen dolgozó tudósítók.

109. §[Műsorközlők és hangosítók]

- (1) A műsorközlők a szervezőbizottság megbízásából a versenyen közreműködő hangosítók segítségével, hangosbemondón keresztül biztosítják a szükséges információknak a versenyzőkhöz, a sportszakemberekhez és a sportrendezvény résztvevőihöz történő eljuttatását.
- (2) A hangosítók a szervezőbizottság megbízásából a verseny hangtechnikai megvalósításáért felelős személyek. A hangosítók gondoskodnak a verseny megfelelő hangulatáról az ehhez illő zeneszámokkal, és felelősek azért, hogy a hangosítás legalább a versenyközpont minden pontján – ide értve különösen a depó és a rajt területét – megfelelően hallható legyen.
- (3) A hangosítók és a műsorközlők munkájukat egymással együttműködve végzik.

2. A HIVATALOS SZEMÉLYEKRE VONATKOZÓ KÖVETELMÉNYEK

110. §[Szervezők]

- (1) A szervezők a szervezőbizottság által kijelölt, illetve megbízott, a verseny lebonyolítását végző, illetve azt segítő személyek.
- (2) A szervezők a feladataikat a szervezőbizottság elnöke irányításával végzik.

- (3) A szervezők kötelesek a verseny során úgy tevékenykedni, hogy minden versenyző számára azonos mértékben nyújtsanak segítséget a versenypálya minden pontján és a depóban egyaránt.

111. §[Rendezők]

- (1) A szervezőbizottság által kijelölt, illetve megbízott, a verseny lebonyolításának rendjét segítő személyek. Ide értendők különösen a forgalom biztosítását végző, illetve az őrzés-védelmi feladatokat ellátó személyek.
- (2) A rendezők a feladataikat a szervezőbizottság elnöke irányításával végzik.

112. §[Versenyigazgató]

- (1) A szervezőbizottságnak az a tagja, aki egy személyben felelős a rendezvény lebonyolításáért. Amennyiben ilyen személy a versenykiírásban külön nem kerül kijelölésre, feladatkörét és jogkörét a szervezőbizottság elnökének kell gyakorolnia.
- (2) A versenyigazgató koordinálja a szervezők, a rendezők és valamennyi technikai személyzet feladatait.

113. §[Hivatalos személyek megjelenése]

- (1) Valamennyi hivatalos személy köteles a szervező által biztosított egyenöltözetet egyéb ruházatának külső felén viselni.
- (2) A hivatalos személyek egyenöltözetének messziről jól felismerhető és megkülönböztethető legalább felsőruházatból kell állnia. A felsőruházat elejét és hátulját jól olvasható módon, legalább 6 centiméteres betűnagyságú „SZERVEZŐ”, legalább 15 cm-es betűnagyságú „SZ” vagy ezekkel egyenértékű egyéb felirattal kell ellátni. Ezek hiányában hivatalos személy nem működhet közre.
- (3) Az egyes hivatalos szervek tagjai – a szervezők kivételével – a (2) bekezdésben foglaltaktól eltérő, saját, messziről jól felismerhető és megkülönböztethető egyenöltözetüket is viselhetik.
- (4) A hivatalos személyek egyenöltözetét a hivatalos személyeken kívül más nem viselheti.

114. §[A versenyminősítés - országos bajnokság vagy utánpótlás ranglista - megvonása és megszünése]

- (1) A verseny minősítését a Technikai Bizottság a Technikai Felügyelő versenyről készült jegyzőkönyve vagy a rendelkezésre álló bizonyítékok alapján megvonhatja, ha a szervezésben olyan súlyos szabálysértés fordul elő, amely miatt a verseny az előre meghatározott minősítésnek nem felel meg.
A Technikai Bizottság megvonja a verseny minősítését, ha például a versenyen nincs elegendő versenybíró, vagy a versenybírók szabályszerű közreműködésének feltételei nem biztosítottak (pl. nincs a részükre fenntartott elegendő kerékpár vagy motorkerékpár); az egészségügyi személyzet hiányos; medencében történő úszásnál a hivatalos víz hőmérséklet alacsonyabb annál, amelynél és amely felett neoprén használata tilos, és ennek lehetőségét előzetesen a versenykiírásban nem tették közzé; a versenyzők biztonsága veszélybe kerülhet; vagy a versenypálya nem megfelelően lett kijelölve.
- (2) A minősítés a versenyt megelőzően is megvonható – a Szakmai Bizottság tájékoztatása mellett –, ha a Technikai Felügyelő információi alapján a körülményekből alaposan feltételezhető, hogy a verseny olyan súlyos szabálysértéssel kerül majd megszervezésre, amely miatt az (1) bekezdés szerinti szankciót alkalmazni kellene.
- (3) A verseny minősítésének megvonása esetén a versenyekért ranglistapont, illetve amatőr kupa pont nem adható.
- (4) A Technikai Bizottságnak a verseny minősítését megszünetető határozatát - utólagos megvonása esetén - a versenyt követő három napon belül, előzetes megvonása esetén a verseny előtt legalább három nappal kell kihirdetni. A határozat ellen a verseny

szervezője 15 naptári napon belül fellebbezhet az Elnökségnél. A fellebbezés a döntés végrehajtására nincs halasztó hatállyal.

- (5) A határozathozatalra és a fellebbezésre vonatkozóan az MTSZ Fegyelmi szabályzatának rendelkezéseit kell alkalmazni.
- (6) Megszűnik a verseny minősítése, ha azt rendkívüli esemény miatt leállították – a 28. § (1) bekezdése alapján.
- (7) A verseny minősítésének megvonása esetén a vétkesen mulasztó szervezőbizottságot, illetve annak elnökét anyagi felelősség terheli.

XIX. FEJEZET

A SPORTRENDEZVÉNY RÉSZTVEVŐIRE VONATKOZÓ RENDELKEZÉSEK

115. §[Magatartási szabályok]

- (1) A hivatalos szervek és személyek, a sportszakemberek, a sportszervezetek tagjai és képviselői, valamint a kísérők, a nézők és a jelen levők (a sportrendezvény résztvevői) egyaránt kötelesek a verseny zavartalan lebonyolítása érdekében
 - a) a versenyzők számára az elsőbbséget és az akadálytalan továbbhaladást biztosítani,
 - b) a versenyzőkkel és egymással tisztelettudóan viselkedni,
 - c) az illetékes szervezők és versenybírók utasításait követni,
 - d) a megkülönböztető jelzéseket használó járműveknek az elsőbbséget megadni,
 - e) a tisztességes játék (fair play) elveit szem előtt tartani és
 - f) a környezet védelmére fokozottan ügyelni.
- (2) A hivatalos szerveknek és személyeknek, a sportszakembereknek, a sportszervezetek tagjainak és képviselőinek, valamint a sportrendezvény résztvevőinek tilos
 - a) balesetveszélyt vagy balesetet előidézni,
 - b) mások testi épségét vagy egészségi állapotát veszélyeztetni,
 - c) a versenyzők haladását és versenyzését akadályozni,
 - d) a versenyzők számára nem megengedett segítséget nyújtani,
 - e) az a)-d) pontokban foglaltakon kívül is a verseny kimenetelét bármely e szabályzat által nem engedélyezett módon befolyásolni,
 - f) a versenyzőt kísérni és
 - g) szemetelni.
- (3) A hivatalos szervekre és személyekre, illetve a verseny résztvevőire alkoholfogyasztási tilalom vonatkozik a verseny teljes ideje alatt, melynek megszegése megbízásuk azonnali felfüggesztését, illetve versenyből történő kizárásukat vonja maga után.

116. §[Büntetések]

- (1) Az 115. §-ban meghatározott szabályok megsértése esetén a Technikai Bizottság a hivatalos szervek és személyek, a sportszakemberek, a sportszervezetek tagjai és képviselőinek szabálysértése esetén fegyelmi eljárást, a sportrendezvény résztvevőinek szabálysértése esetén polgári pert kezdeményezhet.
- (2) Pénzbüntetés kiszabása esetén annak megfizetését a szabálysértő – a Technikai Bizottság egyetértésével – a büntetés mértékének megfelelő szolgáltatás nyújtásával is megválthatja.
- (3) A fegyelmi eljárásban való részvétel megtagadása vagy a kiszabott pénzbüntetés meg nem fizetése esetén az MTSZ az igényét polgári per útján érvényesíti.

NEGYEDIK RÉSZ

A VERSENYBÍRÓK ÉS A TECHNIKAI FELÜGYELŐK KÖZREMŰKÖDÉSÉRE VONATKOZÓ SZABÁLYOK

XX. FEJEZET

A VERSENYBÍRÓI KÖZREMŰKÖDÉSRE VONATKOZÓ RENDELKEZÉSEK

117. §[Versenybírói közreműködés]

- (1) A versenybírók érvényes versenybírói igazolvánnyal rendelkező sportszakemberek, akiket a Vezető Versenybíró azzal a feladattal bízott meg, hogy az adott versenyen e szabályzatnak megfelelően tevékenykedjenek annak maradéktalan betartatása érdekében.
- (2) A Magyar Triatlon Szövetség versenyein – a Vezető Versenybíró engedélyével – közreműködhetnek olyan Versenybírók is, akik nincsenek regisztrálva az MTSZ rendszerében, de a Nemzetközi Triatlon Szövetség (World Triathlon) versenybírói rendszerében legalább 1-es fokozattal rendelkeznek (World Triathlon TO Level 1,2,3), azonban munkájukat, feladatköreiket és hatásköreiket egyeztetniük kell az adott versenyre beosztott Vezető Versenybíróval.
- (3) Versenybíróként csak olyan személy működhet közre, aki érvényes versenybírói igazolvánnyal rendelkezik.
- (4) Versenybírói igazolványt kaphat minden 18. életévét betöltött személy, aki a VMVSZ (Versenybírók Minősítési és Vizsgaszabályzata) előírásainak megfelel és sikeres vizsgát tesz.
- (5) A versenybírói igazolvány árát - amely magában foglalja az adott évre szóló versenybírói regisztrációs díjat is - az MTSZ határozza meg. Összege: 4.000 Ft.

118. § [A versenybírók feladatai]

- (1) A versenybíró köteles a versenyeken e szabályzatnak megfelelően közreműködni, a versenyzőkkel ezt betartatni.
- (2) Szabálysértés észlelése esetén a versenybíró – beosztásától és beosztási helyétől függetlenül – intézkedési kötelezettség terheli, melynek során a szabálysértés elkövetőjével szemben a 63-64. §-ban, vagy a 66. §-ban foglalt büntetések valamelyikét alkalmaznia kell a 62. § alapján.
- (3) A versenybíró köteles az intézkedések helyét, idejét és okát feljegyezni és azt a verseny végén a Vezető Versenybírónak vagy a szakági vezetőbíróknak jelenteni.
- (4) A versenybíróknak a szervezésben észlelt szabálysértés (hiba, hiányosság, illetve mulasztás) esetén fel kell hívnia erre a Technikai Felügyelő vagy a szervezőbizottság figyelmét, és – a verseny zökkenőmentes lebonyolítása érdekében – meg kell tennie a szükséges intézkedéseket ezek elhárítására. A versenyt követően ezen intézkedéseket jelenteni kell a Technikai Felügyelőnek, aki ezeket jegyzőkönyvbe foglalja.
- (5) A versenybíró köteles a versenyzőkkel szemben segítő szándékkal, minden esetben megkülönböztetés és elfogultság nélkül, tisztelettudóan és udvariasan viselkedni.
- (6) A versenybíró köteles követni a saját szakági vezetőbírójának és a Vezető Versenybíróknak az utasításait.

119. §[Versenybírói megjelenés]

- (1) A versenybíró köteles az MTSZ által rendszeresített, és a Vezető Versenybíró által meghatározott versenybírói egyenöltözetet egyéb ruházatának külső felén viselni úgy, hogy annak láthatóságát mással nem takarhatja el.
- (2) Köteles továbbá a verseny során mindvégig magánál tartani egy sípot, egy mindkét oldalán sárga és egy mindkét oldalán piros lapot, melyeknek legalább 7×10 és legfeljebb 12×18 centiméter nagyságúnak kell lenniük. Ezek hiányában a versenybíró az adott versenyen nem működhet közre.
- (3) A versenybíró köteles igazolványát a ruházat mellő oldala felső részének közepén vagy attól jobbra kitűzve viselni.
- (4) Versenybíró az igazolványát, valamint sárga és piros lapját a nyakába akasztva nem viselheti.
- (5) Rendszeresített versenybírói ruházatot csak a versenyen közreműködő versenybíró viselhet.
- (6) Technikai Felügyelő és Vezető Versenybíró megnevezéssel feliratozott versenybírói ruházatot, csak az adott verseny - Technikai Bizottság által jóváhagyott - Technikai Felügyelője vagy Vezető Versenybírója viselhet.
- (7) A névre szóló versenybírói egyenöltözetet csak a tulajdonosa viselheti. Egyéb esetben gondoskodni kell a név letakarásáról.

120. §[A versenybírói tevékenység felügyelete]

- (1) A versenybírók tevékenységét a Technikai Bizottság felügyeli. A Technikai Bizottság jogosult hivatalból megvizsgálni a versenybírók intézkedéseit.
- (2) Ha a versenybíró intézkedése e szabályzatba ütközik, a Technikai Bizottság azt felügyeleti eljárásban megváltoztathatja vagy megsemmisítheti.
- (3) A szabálysértő intézkedés megsemmisítése vagy megváltoztatása esetén a felügyeleti eljárásban intézkedni kell az intézkedéssel kialakult helyzet rendezéséről és a szükségtelenül okozott joghátrányok megszüntetéséről.
- (4) A (3) bekezdés alapján felmerülő költségeket az MTSZ viseli.
- (5) A szabálysértő intézkedést megsemmisítő vagy megváltoztató döntés jogorvoslattal történő megtámadása esetén a (3) bekezdés szerinti eljárást fel kell függeszteni.

XXI. FEJEZET***A SZAKÁGI VEZETŐBÍRÓKRA, A VEZETŐ VERSENYBÍRÓRA ÉS A TECHNIKAI FELÜGYELŐRE VONATKOZÓ RENDELKEZÉSEK*****1. A SZAKÁGI VEZETŐBÍRÓKRA VONATKOZÓ KÖVETELMÉNYEK****121. §[A szakági vezetőbírók]**

- (1) A szakági vezetőbírók érvényes 1. vagy 2. osztályú versenybírói igazolvánnyal rendelkező sportszakemberek, akiket a Vezető Versenybíró azzal a feladattal bízott meg, hogy a verseny egyes szakágaiban közreműködő versenybírókat irányítsák és felügyeljék.
- (2) Azokon a triatlonversenyeken, amelyeken a rajtok időpontjai úgy kerülnek meghatározásra, hogy időben az úszások és a futások nem fedik egymást, akkor az úszás szakági vezetőbíró és a futás szakági vezetőbíró feladatkörét egy versenybíró is elláthatja. Más esetben egyszerre több szakági vezetőbírói feladatkört egy személy nem láthat el.

- (3) A szakági vezetőbíró köteles a saját és a szakága versenybíróinak intézkedésének helyét, idejét és okát a verseny végén a Vezető Versenybíróknak jelenteni.

122. §[Triatlonversenyeken szükséges szakági vezetőbírók feladatai]

- (1) Úszás szakági vezetőbíró, aki a rajtnál és az úszópályán közreműködő versenybírókat vezeti. Az ő feladata a rajtoltatás lebonyolítása legalább két versenybíróval, valamint minden egymástól több mint 100 méterre levő fordítóbójához további legalább egy versenybíró – medencében történő úszásnál a medence végeire két-két versenybíró – állítása.
- (2) Depó szakági vezetőbíró, aki a depóban közreműködő versenybírókat vezeti. Az ő feladata a depóba legalább egy, a depó bejáratához és kijáratához legalább egy-egy versenybírókat állítani.
- (3) Kerékpáros szakági vezetőbíró, aki a kerékpárpályán közreműködő versenybírókat vezeti. Az ő feladata a kerékpárpálya legtávolabbi pontjára legalább egy körszámláló és a pálya ellenőrzésének biztosítására rajtonként legalább két, ahol a bolyozás nem megengedett legalább négy, de 5 kilométeres pályaszakaszonként legalább egy motoros versenybírókat állítani.
- Ha valamely versenytávon úgy bontanak meg, hogy az első és az utolsó rajtok közötti idő*
- *serdülő távú és rövidebb versenyek esetében 8 percnél,*
 - *sprint, olimpiai, illetve rövid és középtávú versenyek esetében 15 percnél,*
 - *hosszú távú versenyek esetében 30 percnél*
- nem hosszabb, akkor a külön rajtok a motoros versenybírók szempontjából egy rajtnak minősíthetők.*
- (4) Futás szakági vezetőbíró, aki a futópályán és a célnál közreműködő versenybírókat vezeti. Az ő feladata a futópálya legtávolabbi pontjára – időmérő szőnyeg hiánya esetén - legalább egy körszámláló, valamint a pálya ellenőrzésének biztosítására legalább két, de 2,5 kilométeres pályaszakaszonként legalább egy kerékpáros versenybírókat, valamint a célhoz legalább egy versenybírókat állítani.

123. §[Duatlonversenyeken szükséges szakági vezetőbírók feladatai]

- (1) Futás szakági vezetőbíró, akinek a feladata megegyezik a 123. § (4) bekezdésében foglaltakkal. Ezen felül az ő feladata a rajtoltatás lebonyolítása legalább két versenybíróval.
- (2) Depó szakági vezetőbíró, akinek a feladata megegyezik a 123. § (2) bekezdésében foglaltakkal.
- (3) Kerékpáros szakági vezetőbíró, akinek a feladata megegyezik a 123. § (3) bekezdésében foglaltakkal.

124. §[Aquatlonversenyeken szükséges szakági vezetőbírók feladatai]

- (1) Úszás szakági vezetőbíró, akinek a feladata megegyezik a 123. § (1) bekezdésében pontjában foglaltakkal. Futással kezdődő versenyeken a rajtoltatásra vonatkozó feladatokról el kell tekinteni.
- (2) Depó szakági vezetőbíró, akinek a feladata megegyezik a 123. § (2) bekezdésében foglaltakkal.
- (3) Futás szakági vezetőbíró, akinek a feladata
- a) a futással kezdődő versenyeken megegyezik a 124. § (1) bekezdésében,
 - b) az úszással kezdődő versenyeken megegyezik a 123. § (4) bekezdésében foglaltakkal.

2. A VEZETŐ VERSENYBÍRÓRA VONATKOZÓ KÖVETELMÉNYEK

125. §[A Vezető Versenybíró]

- (1) A Vezető Versenybíró érvényes 1. osztályú, versenybírói igazolvánnyal rendelkező sportszakember, akit a Technikai Bizottság, illetve azokon a versenyeken, amelyek nem országos bajnokságok vagy utánpótlás ranglista versenyek, a szervezőbizottság azzal a feladattal bízott meg, hogy az adott versenyen valamennyi versenybíró közreműködését felügyelje e szabályzat előírásait követve.
- (2) A Vezető Versenybíró irányítja a versenyen közreműködő valamennyi versenybíró, felügyeli feladatkörüket és közreműködésüket, valamint szükség esetén beavatkozik e szabályzatban foglaltak figyelembevételével.
- (3) A Vezető Versenybíró köteles gondoskodni a 8. § szerint a rajtok előtt a technikai tájékoztató megtartásáról.

126. §[A versenybírói stáb kijelölése]

- (1) A Vezető Versenybíró köteles a Technikai Bizottsággal és a szervezőbizottsággal egyeztetve a 123-125. §-ban meghatározott létszámú - illetve azokon a versenyeken, amelyek nem országos bajnokságok vagy utánpótlás ranglista versenyek legalább 3 fős – versenybírói stábot a versenyre kijelölni, és őket a helyszínen eligazítani.
- (2) A Vezető Versenybíró szakági vezetőbírói feladatkört nem láthat el.
- (3) A versenypálya azon helyeire, ahol a versenyző külső okok miatt megállásra kényszerülhet, a Vezető Versenybírónak időjövőíró versenybírókat kell állítania, akiknek az ellenőrzése alapján a Vezető Versenybíró gondoskodik a szükségeszerű állásidőknek az időeredményből történő levonásáról.

127. §[A Vezető Versenybíró intézkedései]

- (1) A Vezető Versenybíró köteles a versenyzőt utólagos kizárással büntetni a 67. §-ban meghatározott esetekben.
- (2) A Vezető Versenybíró köteles a versenyzőt büntetőidővel büntetni a 65. §-ban meghatározott esetekben.
- (3) A Vezető Versenybírónak minden kizárással vagy büntetőidővel büntetett versenyző nevét vagy rajtszámát és a kizárás vagy büntetőidő okát, illetve a büntetőidő mértékét közzé kell tennie a hirdetőtáblán az adott verseny utolsó célbaérkezője után –, illetve az utólagos kizárással büntetett versenyzők esetében a kizárás tényének megállapítása után – legkésőbb 10 perccel.
- (4) A Vezető Versenybírónak – a kiadott minta szerinti formában, elektronikus úton – Vezető Versenybírói jegyzőkönyvet kell készítenie a versenyről, és azt a Technikai Bizottság által megadott címre – a versenyt követő három napon belül – el kell juttatni. Amennyiben ezt elmulasztja, a következő évben legfeljebb 2. osztályú versenybírói minősítést kaphat.

3. A TECHNIKAI FELÜGYELŐRE VONATKOZÓ KÖVETELMÉNYEK

128. §[A Technikai Felügyelő]

- (1) A Technikai Felügyelő az MTSZ versenyein, az MTSZ által engedélyezett sportrendezvényeken, sportversenyeken, az MTSZ képviselőjét ellátó, a versenyszervezés technikai részének felügyeletéért felelős, érvényes 1. osztályú versenybírói igazolvánnyal rendelkező sportszakember, akit a Technikai Bizottság azzal a feladattal bízott meg, hogy felügyelje és ellenőrizze e szabályzat – különösen a harmadik részben foglaltak – maradéktalan betartását az adott verseny előkészítésének

és lebonyolításának fázisában, szorosan együttműködve a szervezőbizottsággal és a Vezető Versenybíróval.

- (2) A Technikai Felügyelő – feladatainak ellátása mellett – versenybírói tevékenységet végezhet.
- (3) A Technikai Bizottság a Vezető Versenybíróat is megbízhatja a verseny Technikai Felügyelői feladatainak ellátásával, jogainak és kötelességeinek átruházásával együtt.
- (4) A Technikai Felügyelő köteles az MTSZ által biztosított Technikai Felügyelői ruházatot egyéb ruházatának külső felén viselni; megjelenésére egyebekben a versenybírói megjelenésre vonatkozó rendelkezéseket kell alkalmazni.
- (5) A sportrendezvény vagy sportverseny rendezési, szervezési engedély kérelmének elbírálásában az MTSZ TB által megbízott Technikai Felügyelő működhet közre. Szakmai jegyzőkönyvét közvetlenül a Főtitkárnak, illetve a Technikai Bizottság Elnökének juttatja el.

129. § [A Technikai Felügyelő intézkedései]

- (1) A Technikai Felügyelő feladata felvenni a kapcsolatot a szervezőbizottsággal és megtekinteni a versenypályát a szervezőbizottság képviselőjével a versenyt megelőzően.
- (2) A Technikai Felügyelő feladata a versenypálya minőségének és hosszának, valamint a 70. §-ban foglalt engedélyek meglétének előzetes ellenőrzése és az engedélykérelmi eljárás szakmai felügyelése, valamint az engedélyezési eljárással kapcsolatos szakmai javaslattétel.
- (3) A Technikai Felügyelő biztosítja, hogy a versenyek egymást ne keresztezzék. Ezek alapján módosítja, illetve hagyja jóvá a versenykiírás tervezetét.
- (4) A Technikai Felügyelőnek joga és kötelessége a versenypályával és a versennyel kapcsolatos észrevételeit a szervezőbizottsággal egyeztetni.
- (5) A Technikai Felügyelőnek a szervezésben észlelt szabálysértés (hiba, hiányosság, illetve mulasztás) esetén fel kell hívnia erre a szervezőbizottság figyelmét, és – a verseny zökkenőmentes lebonyolítása érdekében – meg kell tennie a szükséges intézkedéseket ezek elhárítására. A Technikai Felügyelő ezen intézkedéseit jegyzőkönyvbe kell foglalni.
- (6) A Technikai Felügyelőnek – a kiadott minta szerinti formában, elektronikus úton – Technikai Felügyelői jegyzőkönyvet kell készítenie a versenyről, és azt a Technikai Bizottság által megadott címre, valamint a szervezőbizottság elnökének – a versenyt követő 1 hónapon belül – el kell juttatni. Amennyiben ezt elmulasztja, a következő évben nem kaphat Technikai Felügyelői megbízást.

XXII. FEJEZET ***A KÖZREMŰKÖDÉS DÍJAZÁSA***

130. § [A versenybírók és a Technikai Felügyelő juttatása]

- (1) A versenybírók és a Technikai Felügyelő közreműködésének díját és utazási költségeit
 - a) Országos bajnokságokon, utánpótlás ranglista versenyeken és amatőr kupa versenyeken a szerződésben meghatározott személy,
 - b) egyéb esetben a szervezőbizottsága verseny napján készpénzben, vagy legkésőbb a versenyt követő nyolc napon belül banki átutalással téríti meg.

- (2) A versenybírók és a Technikai Felügyelő szállásigényüket legkésőbb nyolc nappal a versenyt megelőzően jelzik a Vezető Versenybírónak, aki a szükséges és indokolt szállásigényeket jóváhagyja, majd intézkedik a szervezőbizottságnál a megfelelő szálláshelyek biztosításáról.
- (3) A versenybírók és a Technikai Felügyelő óradíját és a pótlékok mértékét az MTSZ évenként határozza meg.
- (4) Naponként legalább 3 óra óradíj kifizetése kötelező.
- (5) A verseny előtt pályabejáráson részt vevő Technikai Felügyelő számára az adott napokra legalább három óra óradíjat és az utazással kapcsolatos költséget is meg kell téríteni.
- (6) A versenybírók utazási költségeként legalább teljes árú tömegközlekedési retúr menetjegy árát vagy a gépkocsi jogszabály alapján elszámolható költségét kell megtéríteni.
- (7) A versenybírói óradíjakat és pótlékokat az alábbi táblázat tartalmazza.

Minősített versenybíró óradíja	1.400 Ft
2. osztályú versenybíró óradíja	1.500 Ft
1. osztályú versenybíró óradíja	1.600 Ft
Szakágvezetői pótlék	3.000 Ft
Vezető Versenybírói pótlék	13.000 Ft
Technikai Felügyelői pótlék	15.000 Ft
Technikai Felügyelői és Vezető Versenybírói pótlék	18.000 Ft

A versenybírói óradíjak és pótlékok.

Amennyiben egy személy látja el a Vezető Versenybírói, illetve a Technikai Felügyelői posztot is, úgy az őt megillető pótlék összege **18.000 Ft**.

- (8) A szervezet sportrendezvény vagy sportverseny rendkívüli engedélyezési eljárásához kapcsolódó versenybírói és/vagy Technikai Felügyelői juttatás egyedi elbírálás alá esik, mely az MTSZ Főtitkárával történő külön megállapodás keretében kerül megállapításra.

ÖTÖDIK RÉSZ

ZÁRÓ RENDELKEZÉS

131. §[Hatályba lépés]

- (1) A jelen szabályzat, módosításokkal egységes szerkezetben a 38/2021 számú elnökségi határozattal került elfogadásra
- (2) Jelen szabályzat, annak közzétételének napján lép hatályba. Előbbiekkal egyidejűleg a 2020. évi Versenyszabályzat hatályát veszti.
- (3) Jelen szabályzat nem visszamenőleges hatályú, azaz annak hatálybalépésének napját megelőzően indult sportrendezvényekre, továbbá sportrendezvény rendelkezési eljárásokra nem alkalmazható.

MELLÉKLET

AZ ÚSZÓPÁLYA HOSSZÁNAK SZÁMÍTÁSA FOLYÓVÍZBEN TÖRTÉNŐ ÚSZÁS ESETÉN

1. A 0,05 m/s-os sebességet meghaladó áramlásnál az úszópálya hosszát az:

$$s_K = \frac{(1,2+v) \cdot s_H}{1,2},$$

képlet alapján kell kiszámítani, ahol

s_K : a korrigált egyenes pályaszakasz hossza méterben,

s_H : a helyettesítendő egyenes pályaszakasz hossza méterben,

v : az adott egyenes pályaszakaszhoz tartozó víz felszínén mért átlagos sebesség m/s-ban. A „ v ” előjele negatív (tehát az 1,2-ből ki kell vonni), ha a víz a versenyző mozgásirányával ellentétesen áramlik.

2. Amennyiben az úszás be-, illetve kimenete egyazon helyre esik, a számítás az

$$s_K = \frac{(1,2+v_1) \cdot (1,2-v_2) \cdot s}{2,88+1,2 v_1-1,2 v_2},$$

képlettel is elvégezhető, ahol

v_1 : ahhoz a pályaszakaszhoz tartozó a víz felszínén mért átlagos sebesség m/s-ban, ahol a víz a versenyző mozgásirányával megegyezően áramlik,

v_2 : ahhoz a pályaszakaszhoz tartozó a víz felszínén mért átlagos sebesség m/s-ban, ahol a víz a versenyző mozgásirányával ellentétesen áramlik,

s : az úszópálya azon szakaszainak összege, ahol az úszás a víz áramlási irányával párhuzamosan zajlik.